

## 7. ХРАНЕНИЕ И ТРАНСПОРТ

7	ХРАНЕНИЕ И ТРАНСПОРТ .....	3
7.1	ИНСТРУКЦИЯ ХРАНЕНИЯ .....	3
7.2	ИНСТРУКЦИИ ТРАНСПОРТИРОВКИ .....	3



## 7. ХРАНЕНИЕ И ТРАНСПОРТ

### 7.1. ИНСТРУЦИЯ ХРАНЕНИЯ

Эти инструкции применяются во время хранения демонтированной мачтовой площадки на время 30 или больше дней. Перед хранением необходимо сделать следующее:

- вычистить и умыть все главные компоненты мачтовой площадки,
- намазать смазкой все обработанные неокрашенные части машины,
- складывать все мелкие части и элементы в соответственном месте, заобеспечивая их маслом перед погодными изменениями,
- складовать электрическое снабжение в отдельном месте,
- поместить компоненты мачтовой площадки в месте предназначённым для этого, лучше всего под крышей, и заобеспечить это место перед доступом неуполномоченных лиц.

В случае долгого времени хранения проверить внешние состояние всех элементов машины.

### 7.2. ИНСТРУЦИИ ТРАНСПОРТИРОВКИ

**!** Во время демонтажа SC4000 для транспортировки не забудьте опустить платформу на резиновые буфера телеги при помощи аварийного опуска на конце мотороредуктора вертикальной езды.

#### **ВНИМАНИЕ!**

#### **Проверь:**

- Нет ли незакреплённых элементов в машине.
- Электрический кабель не прижат.
- Во время транспортировки максимальная нагрузка платформы длиной 7,4 м выносит 900 кг (равномерно размещена). Платформа должна быть подперта н-р деревянными балками.
- Всегда подкрутить вертикальную подпору перед началом езды.
- Старанно прикрепить.

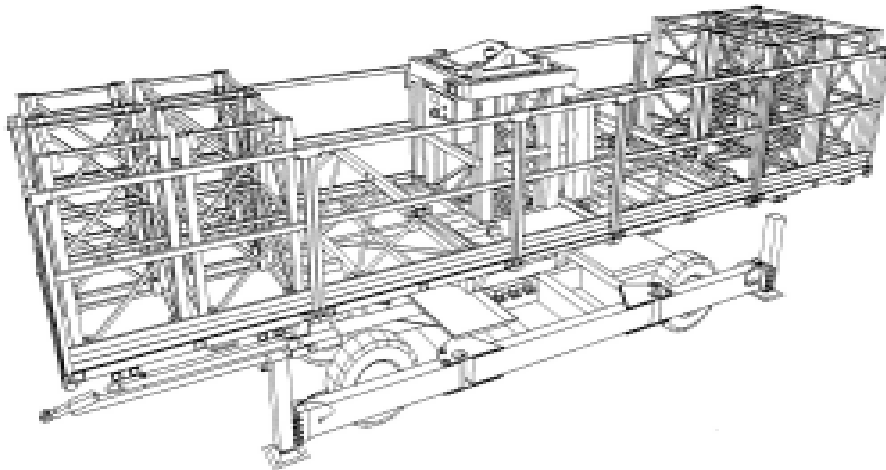

20-0594-55-1

Рисунок 7.1. 8 секций мачты и 2 боковых помостов.

ТРАНСПОРТНЫЕ РАЗМЕРЫ		ДЛИНА ПЛАТФОРМЫ	ВЕС
ДЛИНА	7,4 М	7,4 М	4 520 КГ
ВЫСОТА	2,25 М		
ШИРИНА	1,98 М		

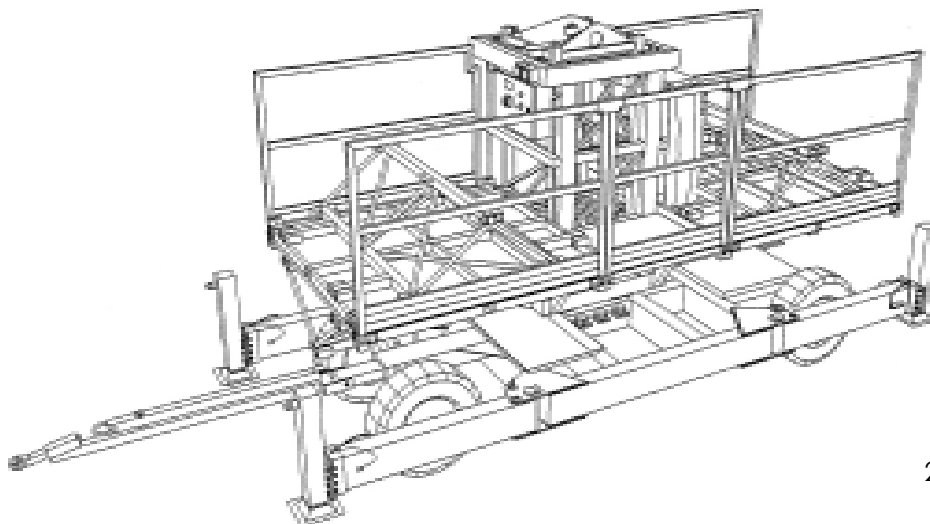

20-0594-56-2

Рисунок 7.2. 2 боковых помостов.

ТРАНСПОРТНЫЕ РАЗМЕРЫ		ДЛИНА ПЛАТФОРМЫ	ВЕС
ДЛИНА	5,0 М	4,2 М	3 650 КГ
ВЫСОТА	2,25 М		
ШИРИНА	1,98 М		

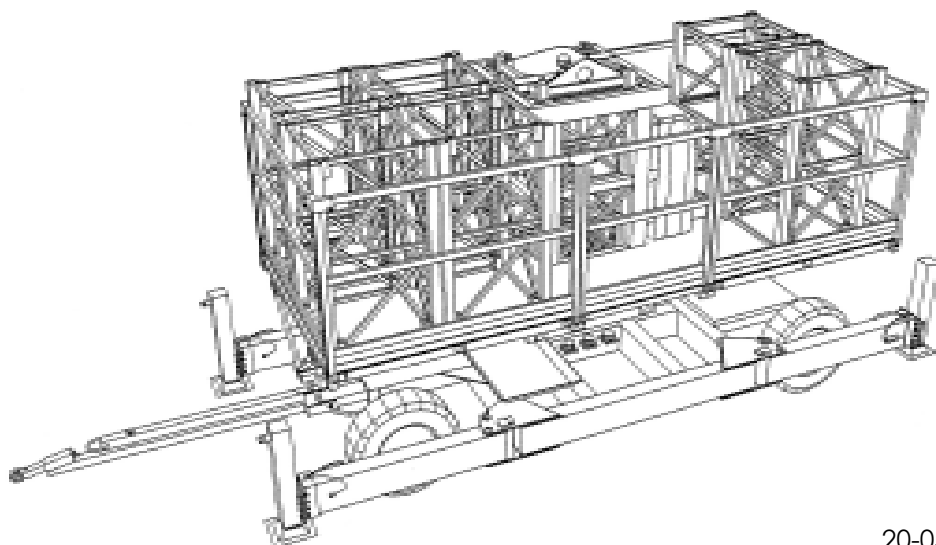

20-0594-57-1

Рисунок 7.3. 6 секций мачты.

ТРАНСПОРТНЫЕ РАЗМЕРЫ		ДЛИНА ПЛАТФОРМЫ	ВЕС
ДЛИНА	5,0 М	4,2 М	3 750 КГ
ВЫСОТА	2,25 М		
ШИРИНА	1,98 М		

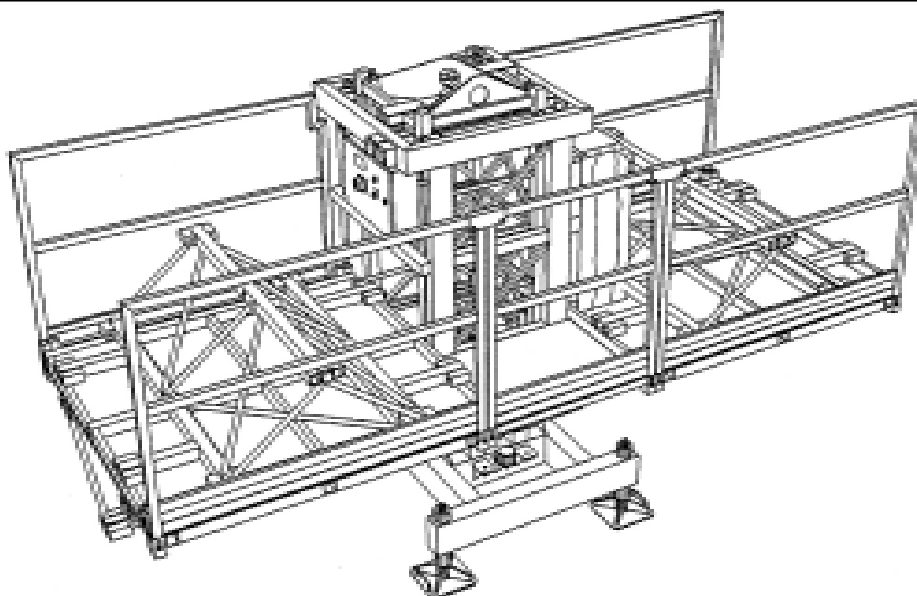

20-0594-58-2

Рисунок 7.4. 2 боковые помосты.

ТРАНСПОРТНЫЕ РАЗМЕРЫ		ДЛИНА ПЛАТФОРМЫ	ВЕС
ДЛИНА	4,2 М	4,2 М	1 620 КГ
ВЫСОТА	2,35 М		
ШИРИНА	1,98 М		