

4. МОНТАЖ И ДЕМОНТАЖ

4.	МОНТАЖ И ДЕМОНТАЖ	3
4.1.	ВСТУПИТЕЛЬНЫЕ ЗАМЕЧАНИЯ	3
4.2.	НЕОБХОДИМЫЕ ИНСТРУМЕНТЫ	3
4.3.	МОМЕНТЫ ДОКРУЧИВАНИЯ БОЛТОВ И ГАЕК ...	4
4.4.	ПОДГОТОВИТЕЛЬНЫЕ РАБОТЫ	5
4.5.	ИНСТРУКЦИИ СТЕННОГО ПРИЦЕПЛЕНИЯ	6
4.6.	МОНТАЖНЫЕ ИНСТРУКЦИИ	15
4.6.1.	SC1300 SINGLE (ОДНОМАЧТОВОЙ)	15
4.6.2.	SC1300 TWIN (ДВУХМАЧТОВОЙ)	25
4.6.3.	МОНТАЖ ВЫДВИЖНЫХ ПОМОСТОВ	39
4.7.	ПРОВЕРКА СМОНТИРОВАННОЙ МАЧТОВОЙ ПЛОЩАДКИ	40
4.8.	ДЕМОНТАЖ ПЛОЩАДКИ	42

4. МОНТАЖ И ДЕМОНТАЖ

4.1. ВСТУПИТЕЛЬНЫЕ ЗАМЕЧАНИЯ

Мачтовая рабочая площадка **SC1300** спроектирована с таким учётом, чтобы монтаж был лёгким и быстрым. Перед отдачей мачтовой рабочей площадки **Scanclimber** для работы необходимо произвести проверку следующих этапов монтажа:

1. монтаж телеги
2. болтовое соединение первой секции мачты
3. монтаж приводного механизма
4. монтаж главной платформы
5. монтаж системы кулачков
6. монтаж конечных выключателей

Секции мачты, боковые помосты и настенные анкера (зацепления) должны быть установлены согласно инструкциям настоящего руководства.

4.2. НЕОБХОДИМЫЕ ИНСТРУМЕНТЫ

B = Болт

W =Ключ

x) = Доставка со стандартной машиной

	Болт и ключ	Предмет
1.	B: M24-10.9 W: 36 мм	для монтажа секции мачты
2.	B: M16 x 220-10.9 W: 24 мм	для обоюдного соединения боковых помостов
3.	W: 19 мм	для соединения настенных анкеров (зацеплений)
4.	B: M20-8.8 W: 30 мм	для гаек фланцевых анкерных труб
5.	B: M8 W: 13 мм	соединение сигнализационной планки и кулачков концевого выключателя мачты, для присоединения защитных прикрываний мачты

6.	W: 22 мм	для затягивания ободов колёс на телеге	
7.	B: M20-8.8 W: 30 мм	для регулировки ведущих роликов рамы привода	
8.	Специальное приспособление	для подпирания боковых помостов во время монтажа	x)
9.	Специальный ключ	для установления уровня машины с подпорами	x)
10.	Специальный ключ	для снятия захватывающего тормоза устройства	x)

4.3. МОМЕНТ ДОКРУЧИВАНИЯ ГАЕК И БОЛТОВ

Н-р.	Гайка или болт	Расположение болтов и гаек	Момент докручивания затяжки Nm
1.	M24-10.9	гайки болтов, соединяющих секции мачты	350
2.	M20-8.8	гайки направляющих роликов	200
3.	M20-8.8	крепёжные фланцевые гайки труб настенных анкеров	190
4.	M16 x 40-8.8	болты соединяющие установочную плиту с рамой привода	100
5.	M14 x 120-10.9	болты соединяющие захватывающего устройства с монтажной плитой	135
6.	M16 x 40-8.8	болты соединяющие передаточного механизма подъёма с монтажной плитой	195
7.	M16-10.9	болты соединяющие помосты	195

4.4. ПОДГОТОВИТЕЛЬНЫЕ РАБОТЫ

Необходимо проводить подготовительные работы:

- Оградить территорию, на которой монтируется мачтовая рабочая площадка и прикрепить информационные и предупредительные таблицы согласно местным правилам работы и техники безопасности, законам и нормам.
- Подготовить основу под телегу.
Основа должна быть равной. Мешающая земля должна быть убрана так, чтобы предотвратить неправильной установки машины.
- Всегда применять деревянных основ под подпорами.

! ВНИМАНИЕ!
МАКС. НАГРУЗКА СОСТАВЛЯЕТ 60 kN НА ПОДПОРУ.

- Проверить неравномерности, выбоины, деформации основы, груз и рискованной основы.
 - Проверить наличие препятствий наверху и высоковольтных линий.
 - Проверить условия ветра и погоды.
 - Проверить укрепления. Предотвратить присутствия неуполномоченных лиц на территории строительства и обратить внимание на уличное движение.
-

4.5. ИНСТРУКЦИЯ СТЕННОГО ЗАКРЕПЛЕНИЯ

Познакомьтесь с инструкциями закрепления, показанными на рисунках 4.1 - 4.7, а также таблицами нагрузок (3.3 и 3.4).

Закрепляющая сила указывает на величину, которую может принести зацепление.

Производитель присоединительных болтов обязан поинформировать о прочности болтов.

! ПРИ ВЫБОРЕ РАЗМЕРА ЗАКРЕПИТЕЛЬНЫХ БОЛТОВ И РАСТОЯНИЯ ЗАКРЕПЛЕНИЯ НЕОБХОДИМО ВЗЯТЬ ПОД ВНИМАНИЯ ПРОЧНОСТЬ СТЕНЫ, ОПРЕДЕЛЕННОЙ СТРОЯЩИМ НА ЕГО ОТВЕТСТВЕННОСТЬ.

Пример закрепляющих сил, действующих на один комплект присоединения (расстояние между закреплениями 12,5 м), показан на находящемся внизу рисунке. Смотри числа A/B и F1/F2 в таблице 13-0895-1206.



Рисунок 4.1. Закрепляющие силы.

SCANCLIMBER SC1300/SC4000

ИНСТРУКЦИИ ПО ЗАКРЕПЛЕНИЮ

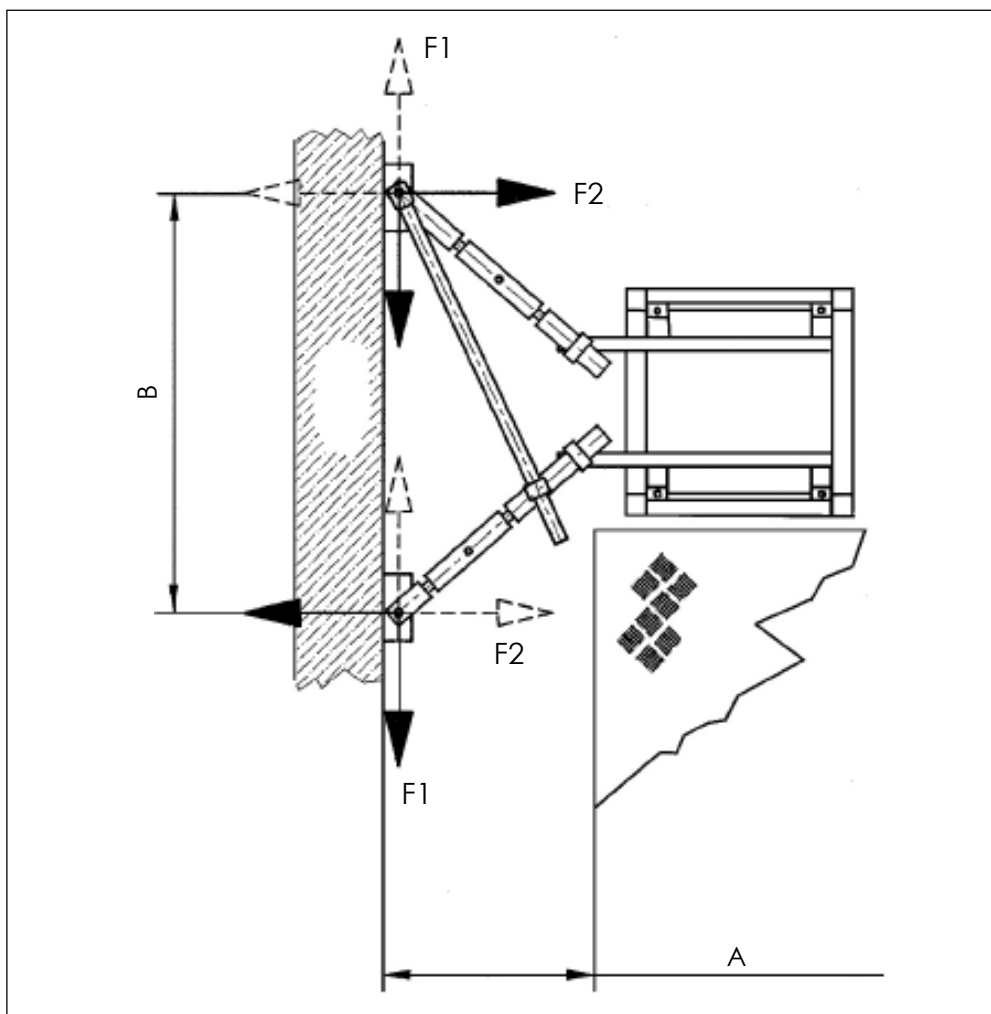
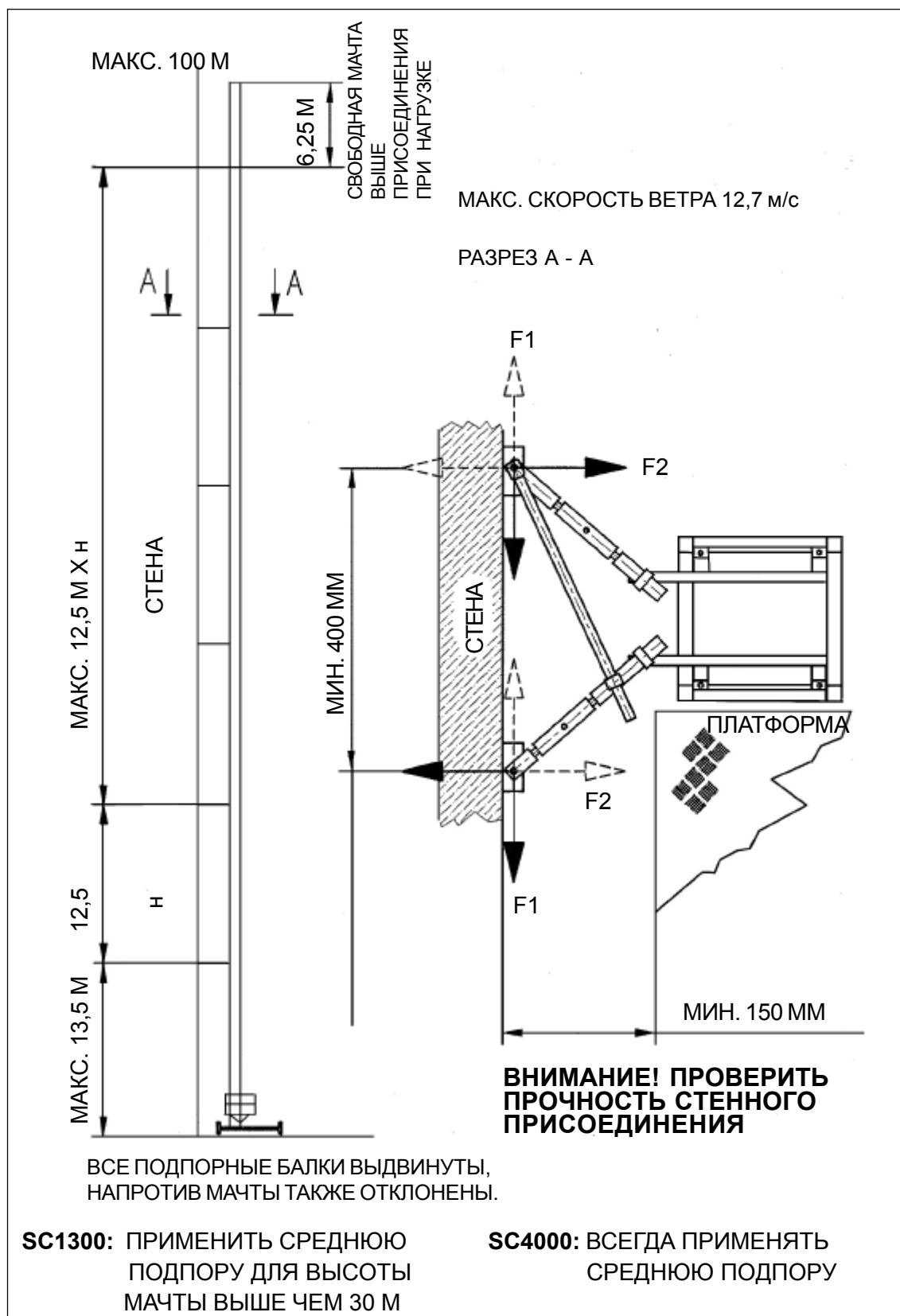

VS440230

Рисунок 4.2. Инструкции стенового закрепления для машины на телеге.

**СИЛЫ ЗАКРЕПЛЕНИЯ SC1300 С ПЛАТФОРМОЙ 10.5 М.
МАКС. СКОРОСТЬ ВЕТРА 12,7 М/С
МАКС. 3 ЧЕЛОВЕКА НА ПЛАТФОРМЕ**

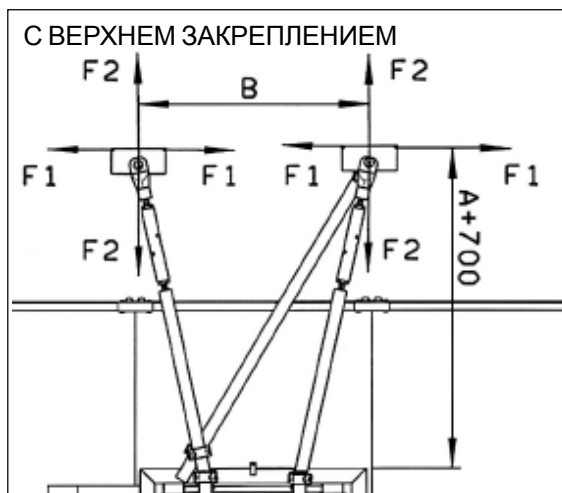
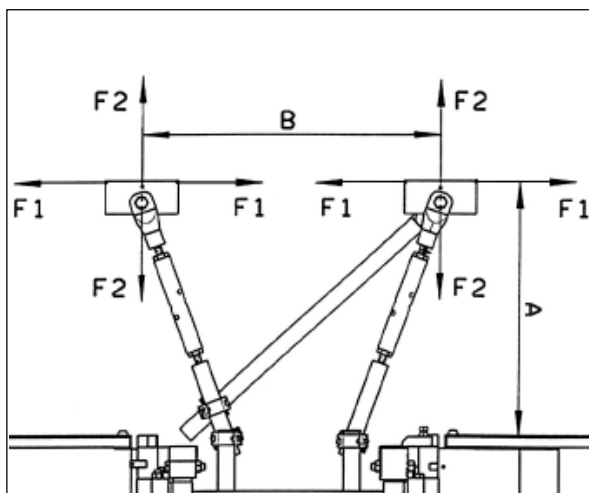

13-0895-1206

СИЛА F2 С РАЗНЫМИ ВЕЛИЧИНАМИ А И В

А и В мм

F2 N (1N = 0.1kp)

B \ A	150	300	450	600	750	900	1050	1200	1350	1500
400	5996	6639	7283							
500	5032	5547	6062	6780	7778					
700	3931	4299	4667	5034	5555	6268	6980	7692		
900		3605	3891	4177	4463	4875	5429	5983	6537	7091
1100		3164	3398	3632	3866	4100	4442	4895	5348	5801
1300		2859	3057	3255	3453	3651	3849	4142	4525	4909
1500			2806	2978	3149	3321	3493	3664	3922	4254
1700			2615	2766	2918	3069	3220	3372	3523	3754
1900				2599	2735	2870	3005	3141	3276	3412
2100				2464	2586	2709	2831	2954	3077	3199
2300					2464	2576	2688	2800	2912	3023
2500					2361	2464	2567	2670	2773	2876

СИЛА F1 С РАЗНЫМИ ВЕЛИЧИНАМИ А И В

А и В мм

F1 N (1N = 0.1kp)

B \ A	150	300	450	600	750	900	1050	1200	1350	1500
400	2822	3094	3154							
500	3493	2122	2437	2576	2654					
700	7354	2908	1927	1884	2034	2130	2197	2246		
900		3974	2618	2022	1690	1811	1896	1958	2006	2044
1100		4834	3169	2437	2026	1763	1705	1775	1829	1872
1300		5584	3644	2792	2313	2007	1793	1675	1707	1753
1500			4075	3111	2570	2223	1982	1804	1706	1666
1700			4476	3407	2807	2422	2154	1958	1807	1724
1900				3687	3030	2609	2316	2100	1935	1804
2100				3956	3243	2787	2469	2236	2056	1915
2300					3450	2958	2617	2365	2173	2020
2500					3650	3125	2760	2491	2285	2122

СИЛЫ ЗАКРЕПЛЕНИЯ ВО ВРЕМЯ УРАГАНА, ПЛАТФОРМА В НИЖНЕЙ ПОЗИЦИИ, РАССТОЯНИЯ МЕЖДУ ЗАКРЕПЛЕНИЯМИ МАКС. СКОРОСТЬ ВЕТРА 42 М/С

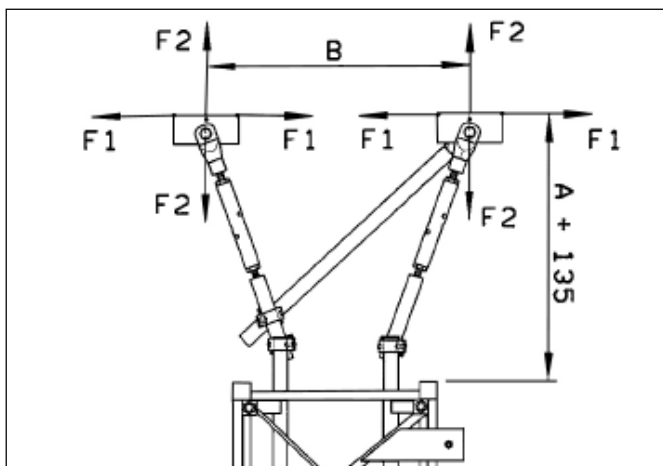

СИЛА F2 С РАЗНЫМИ ВЕЛИЧИНАМИ А И В

А и В мм

F2 N (1N = 0.1кp)

B \ A	150	300	450	600	900	1200	1500
400	9713	12008	14302				
500	7770	9606	11442	13277			
700	5550	6861	8173	9484	12106	14729	
900		5337	6356	7376	9416	11455	13495
1300		3694	4400	5106	6518	7931	9343
1700			3365	3905	4985	6064	7144
2100				3161	4035	4909	5783
2500					3389	4124	4858

СИЛА F1 С РАЗНЫМИ ВЕЛИЧИНАМИ А И В

А и В мм

F1 N (1N = 0.1кp)

B \ A	150	300	450	600	900	1200	1500
400	5090	5658	5784				
500	5393	3706	4365	4654			
700	10383	4642	3375	3300	3813	4055	
900		5882	4276	3571	3198	3504	3683
1300		7216	5246	4381	3583	3207	3130
1700			5760	4810	3934	3521	3281
2100				5075	4151	3715	3462
2500					4299	3847	3585

СИЛЫ ДЛЯ РАССТОЯНИЯ МЕЖДУ МЕНЬШИМИ ЗАКРЕПЛЕНИЯМИ НЕЖЕЛИ 12,5 М ИЛИ ДРУГИМИ СКОРОСТЯМИ ВЕТРА МОЖНО РАСЧИТАТЬ ПО ФОРМУЛЕ:

F	= (AD/12,5) x (W/42) ² x F _{таблицы}
ГДЕ: AD	= РАССТОЯНИЕ МЕЖДУ ЗАКРЕПЛЕНИЯМИ
W	= СКОРОСТЬ ВЕТРА М/С
F_{ТАБЛИЦЫ}	= СИЛА ИЗ ТАБЛИЦЫ

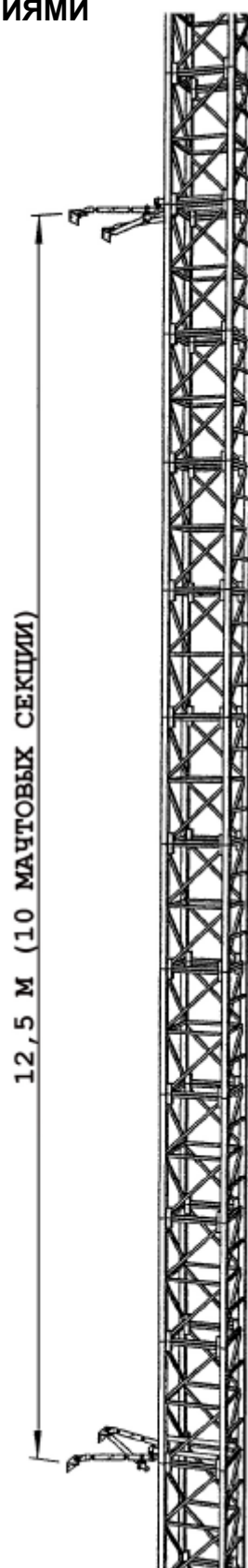

00-0895-1207

СИЛЫ ЗАКРЕПЛЕНИЯ ВО ВРЕМЯ УРАГАНА, ПЛАТФОРМА В НИЖНЕЙ ПОЗИЦИИ, РАССТОЯНИЯ МЕЖДУ ЗАКРЕПЛЕНИЯМИ МАКС. СКОРОСТЬ ВЕТРА 42 М/С

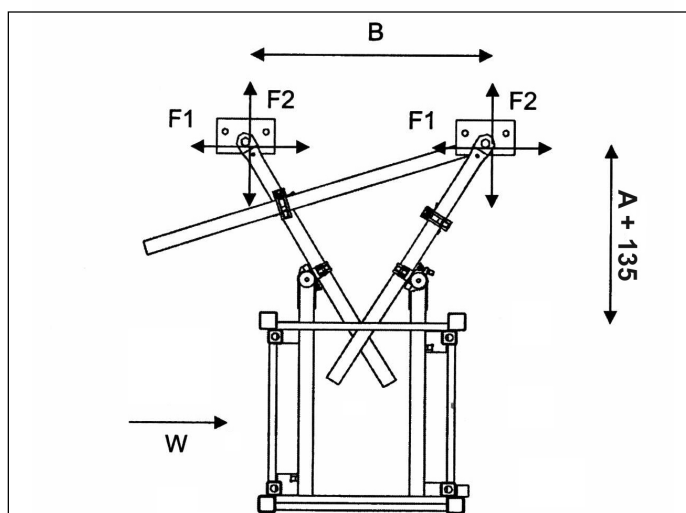

СИЛА F2 С РАЗНЫМИ ВЕЛИЧИНАМИ А И В

А и В мм

F2 N (1N = 0.1kp)

В / А	250	300	450	600	750
350	16970	13880	16780	22380	28650
400	12230	13130	16600	19530	24930
500	10940	11620	14170	16480	20270
700	8800	9270	10810	12410	14590
900	7180	7550	8650	9890	11340
1200	5480	5770	6580	7530	8460
1400	3760	4940	5650	6480	7040

СИЛА F1 С РАЗНЫМИ ВЕЛИЧИНАМИ А И В

А и В мм

F1 N (1N = 0.1kp)

В / А	250	300	450	600	750
350	4200	4150	6040	8510	8590
400	4130	4710	7410	7490	8150
500	4120	4130	6380	6540	7040
700	4120	4120	4820	5190	5580
900	4120	4120	4440	4300	4660
1200	4130	4120	5360	4730	4430
1400	4110	4120	5720	5080	4660

СИЛЫ ДЛЯ РАСТОЯНИЯ МЕЖДУ МЕНЬШИМИ ЗАКРЕПЛЕНИЯМИ НЕЖЕЛИ 12,5 М ИЛИ ДРУГИМИ СКОРОСТЯМИ ВЕТРА МОЖНО РАСЧИТАТЬ ПО ФОРМУЛЕ:

F = $(AD/12,5) \times (W/42)^2 \times F_{\text{таблица}}$
ГДЕ: AD = РАСТОЯНИЮ МЕЖДУ ЗАКРЕПЛЕНИЯМИ
W = СКОРОСТИ ВЕТРА М/С
F_{таблица} = СИЛА ИЗ ТАБЛИЦЫ

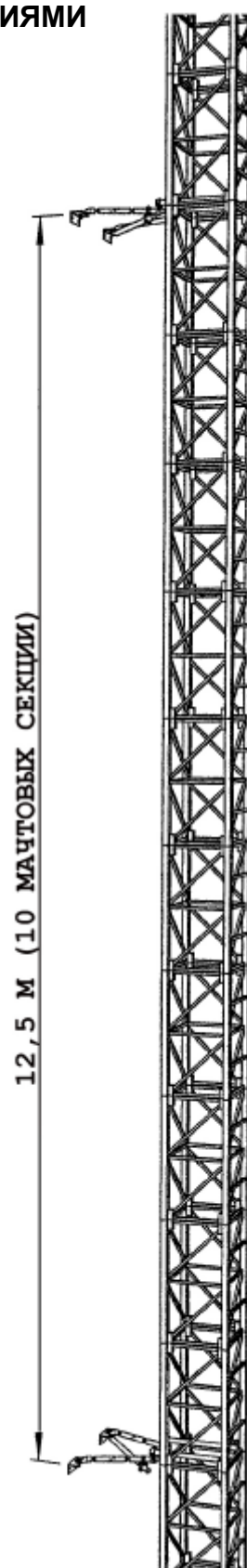

00-0895-1208

СИЛЫ ЗАКРЕПЛЕНИЯ ВО ВРЕМЯ УРАГАНА, ПЛАТФОРМА В НИЖНЕЙ ПОЗИЦИИ, РАССТОЯНИЯ МЕЖДУ ЗАКРЕПЛЕНИЯМИ МАКС. СКОРОСТЬ ВЕТРА 42 М/С

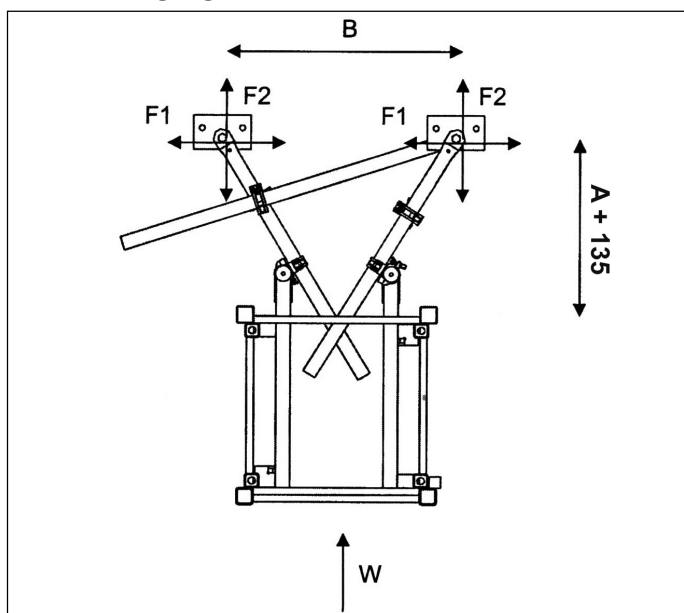

СИЛА F2 С РАЗНЫМИ ВЕЛИЧИНАМИ А И В

А и В мм

F2 N (1N = 0.1kp)

В / А	250	300	450	600	750
350	4250	4390	4230	4230	4380
400	4380	4330	4260	4120	4130
500	4280	4230	4140	4120	4120
700	4140	4110	4140	4170	4190
900	4130	4140	4180	4190	4210
1200	4170	4170	4200	4190	4220
1400	4190	4180	4200	4190	4160

СИЛА F1 С РАЗНЫМИ ВЕЛИЧИНАМИ А И В

А и В мм

F1 N (1N = 0.1kp)

В / А	250	300	450	600	750
350	120	410	350	210	40
400	50	130	190	40	50
500	900	710	310	310	320
700	2540	2140	1240	980	830
900	4100	3510	2140	1640	1340
1200	6340	5480	3490	2650	2130
1400	6820	6760	4400	3320	2750

СИЛЫ ДЛЯ РАССТОЯНИЯ МЕЖДУ МЕНЬШИМИ
ЗАКРЕПЛЕНИЯМИ НЕЖЕЛИ 12,5 М ИЛИ ДРУГИМИ
СКОРОСТЯМИ ВЕТРА МОЖНО РАСЧИТАТЬ ПО
ФОРМУЛЕ:

F = $(AD/12,5) \times (W/42)^2 \times F_{\text{таблица}}$
ГДЕ: AD = РАССТОЯНИЮ МЕЖДУ ЗАКРЕПЛЕНИЯМИ
W = СКОРОСТИ ВЕТРА М/С
F_{таблица} = СИЛА ИЗ ТАБЛИЦЫ

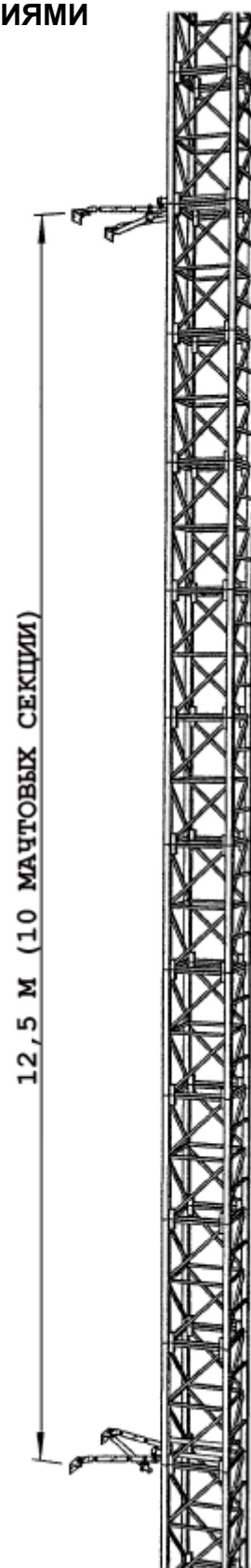

00-0895-1208



Рисунок 4.5. Стандартное закрепление.

00-0994-51-1

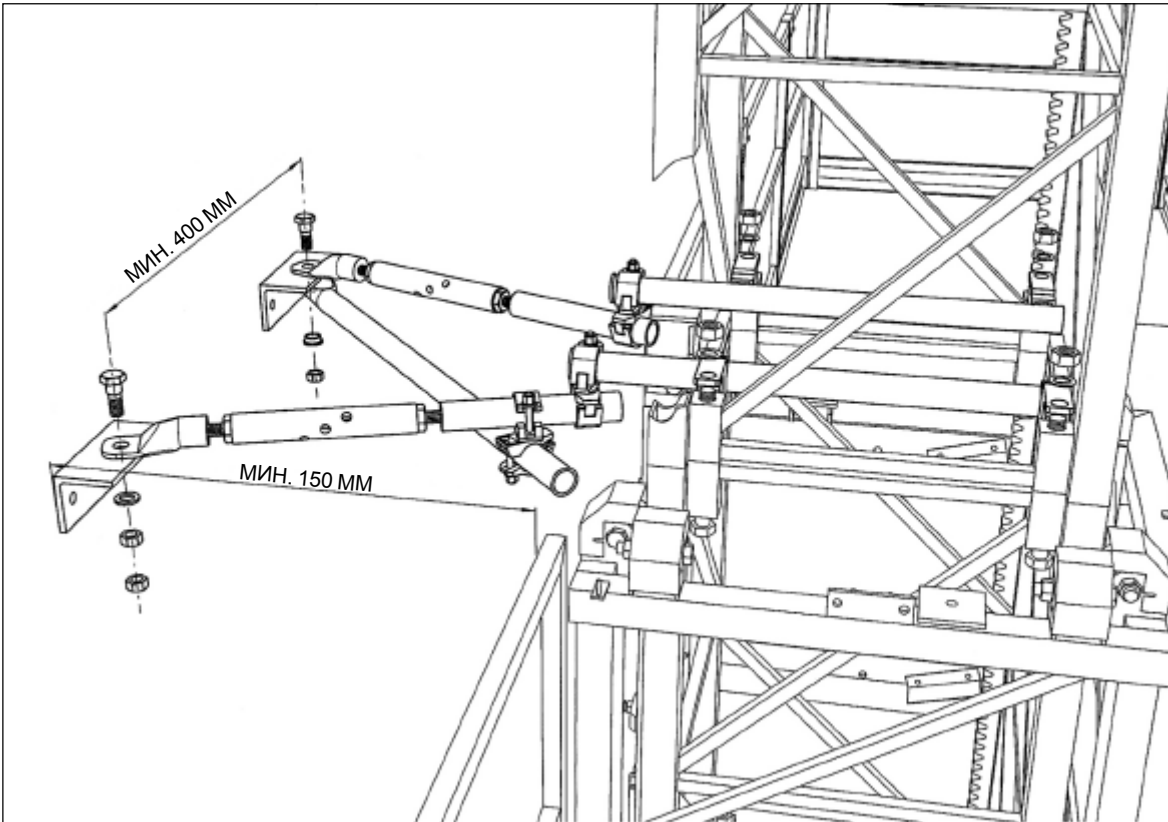

Рисунок 4.6. Регулируемая анкеровка.

00-0994-53-1

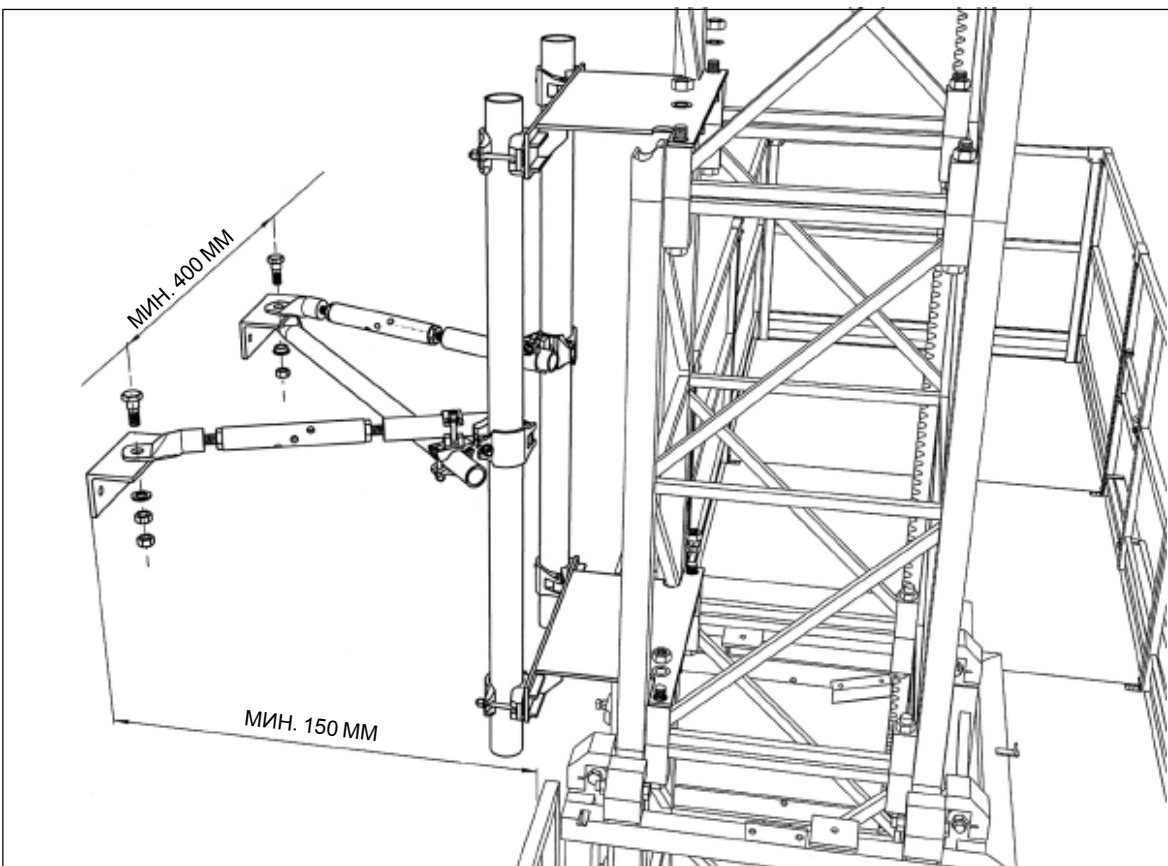

Рисунок 4.7. Верхнее закрепление.

00-1293-52-1

4.6. ИНСТРУКЦИИ ПО МОНТАЖУ

! ВНИМАНИЕ! ВО ВРЕМЯ МОНТАЖА НЕ ЗАБУДЬТЕ ЗАПОЛНИТЬ ФОРМУЛЯР ПО МОНТАЖУ (РАЗДЕЛ 10).

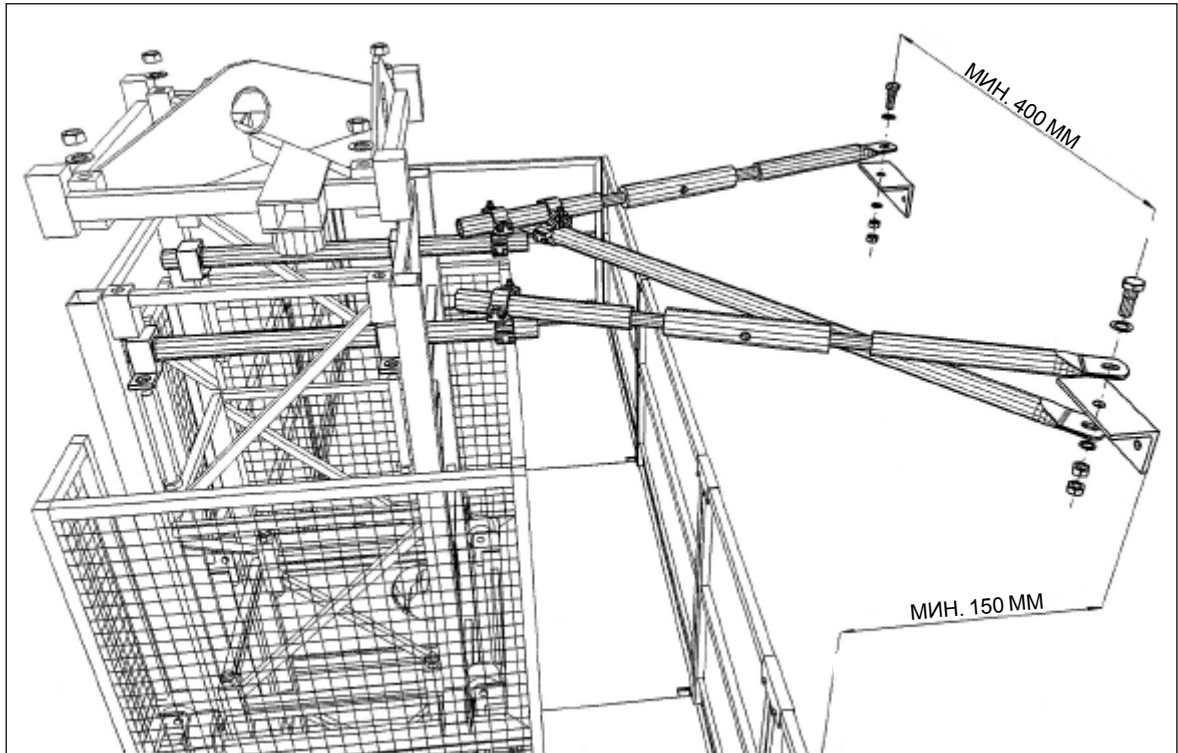

Рисунок 4.8. SC1300 single (одномачтовая).

4.6.1. SC1300 SINGLE (ОДНОМАЧТОВАЯ)

1. Частично смонтированная платформа должна быть смонтирована на хорошо подготовленной основе в соответственном расстоянии от стены. Расстояние между машиной и стеной должно составлять около 200-300 мм.
2. **А. Свободностоящая**
Макс. высота подъёма/ длина платформы 15/ 10,5 м.
Макс. скорость ветра 12,7 м/с
 - Подпорные балки со стороны мачты отклонены, выдвинуты и обеспечены болтами (сторона мачты = сторона телеги, где смонтирована мачта),
 - Выдвинутые подпорные балки от стороны стены, обеспечены болтами.

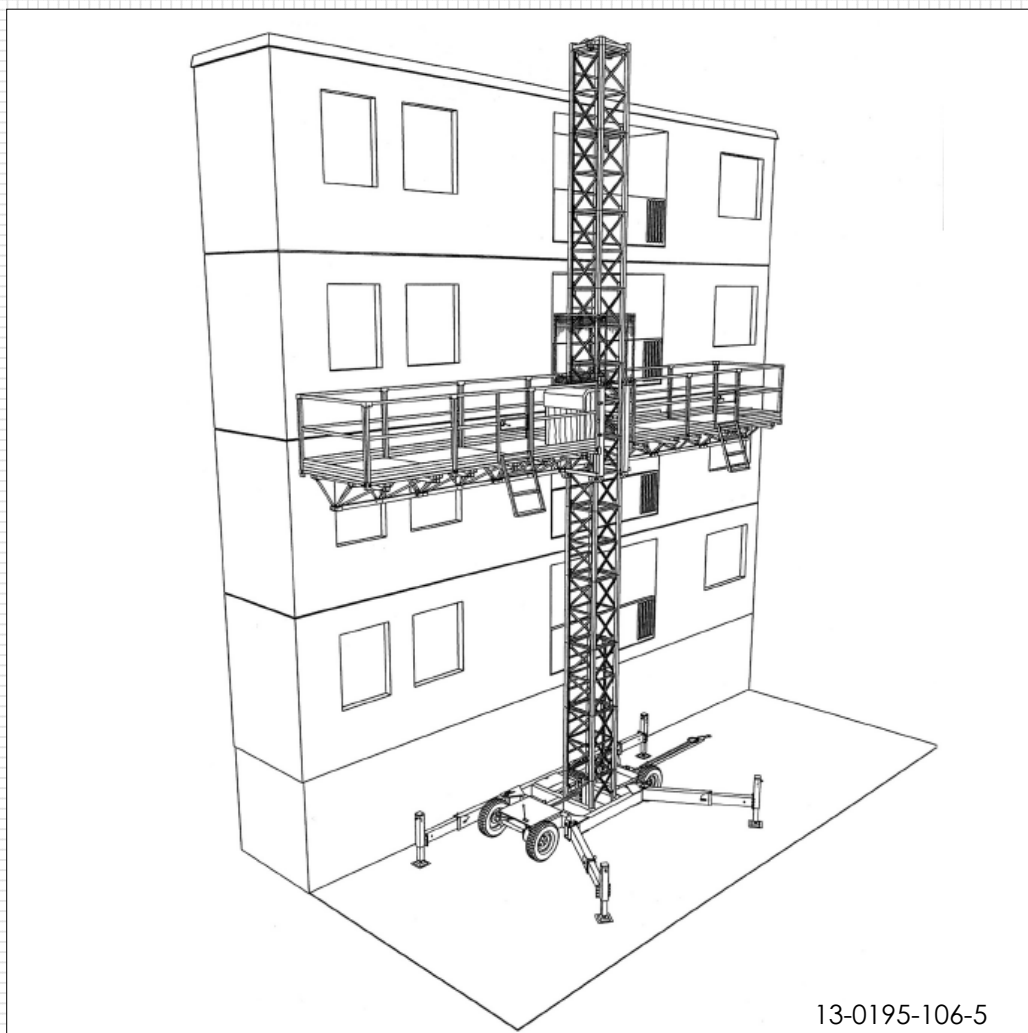

Рисунок 4.9. SC1300 single (одномачтовая)

13-0994-1-1C

2. В. Свободстоящая

Макс. высота подъёма/ длина платформы 20/ 10,5 м.

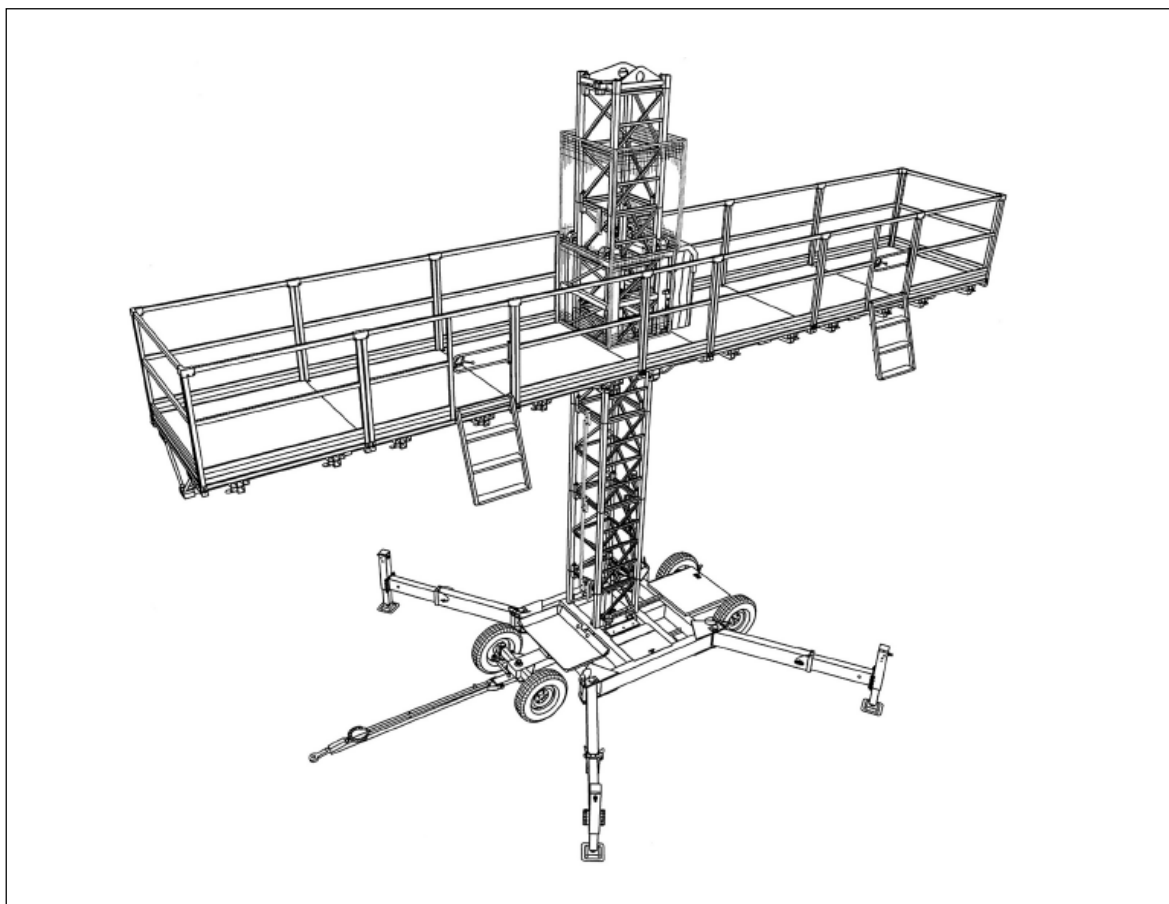
Макс. скорость ветра 12,7 м/с

- Все подпорные балки отклонены, выдвинуты и обезпечены болтами.

3. Поднести телегу равномерным подкручиванием винтов подпор, чтобы колёса не соприкоснулись с грунтом. Расстояние между колёсами и грунтом составляет около 30 мм.
- выравнить телегу и уставить вертикально при помощи индикатора уровня.



Рисунок 4.10. Расположение индикатора уровня. Расстояние до земли 30 мм.

ВАРИАНТЫ СВОБОДОСТОЯЩЕЙ МАЧТЫ

МАКС. СКОРОСТЬ ВЕТРА 12,7 м/с.

НАГРУЗКА ДОЛЖНА БЫТЬ РАСПОЛОЖЕНА РАВНОМЕРНО.

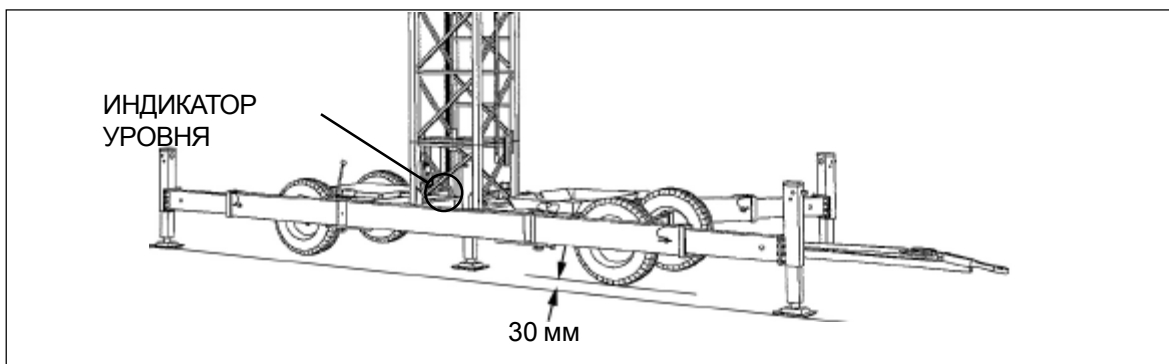
*) ПОДПОРНЫЕ БАЛКИ С ОБЕИХ СТОРОН ПОЛНОСТЬЮ ОТКЛОНЕНЫ И ВЫДВИНУТЫ, ПОДПОРЫ ВЫКРУЧЕНЫ ВНИЗ.

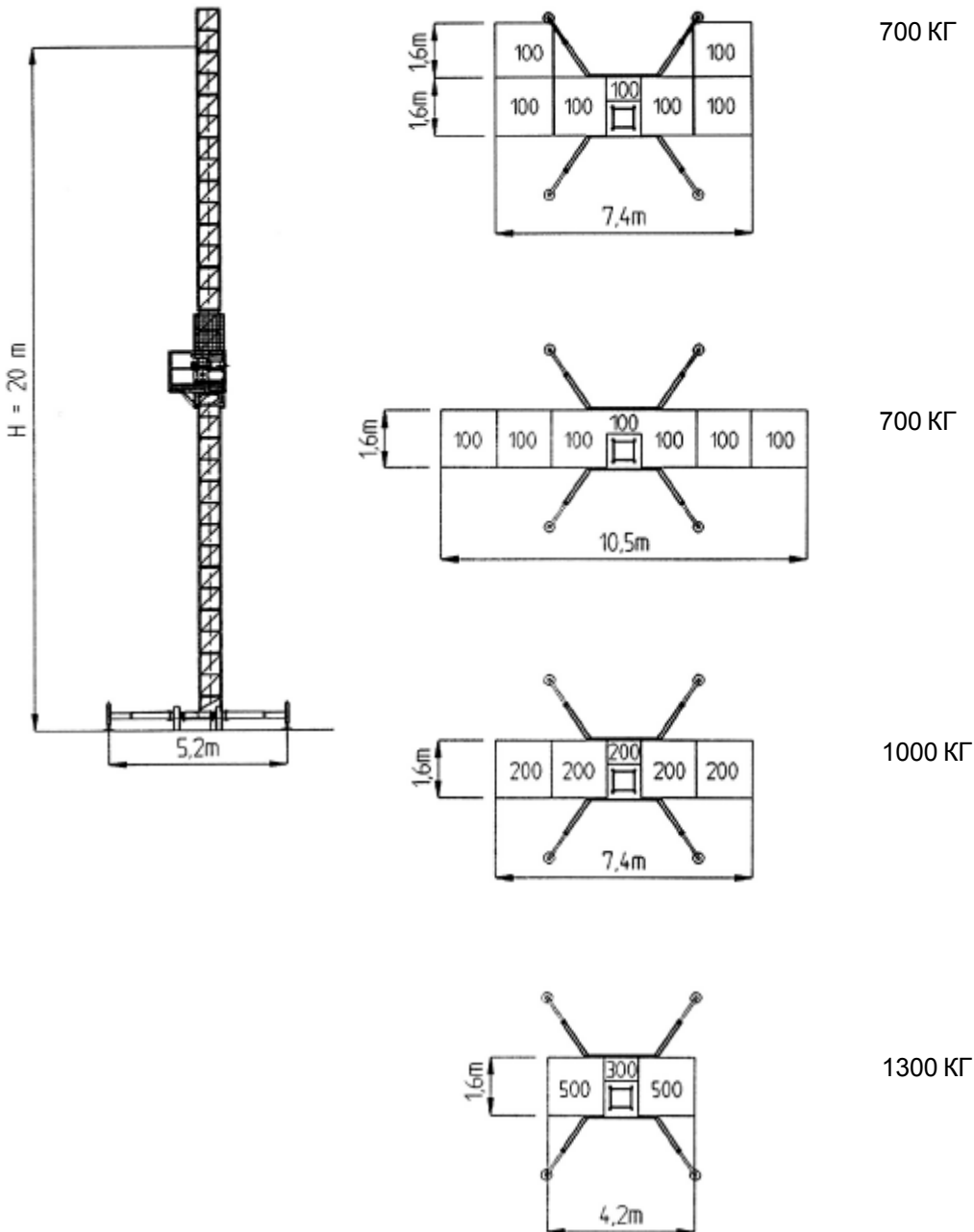

MPi 950324
V100113

ВАРИАНТЫ СВОБОДНОСТОЯЩЕЙ МАЧТЫ

МАКС. СКОРОСТЬ ВЕТРА 12,7 м/с.

НАГРУЗКА ДОЛЖНА БЫТЬ РАСПОЛОЖЕНА РАВНОМЕРНО.

*) ПОДПОРНЫЕ БАЛКИ С ОБЕИХ СТОРОН ПОЛНОСТЬЮ ОТКЛОНЕНЫ И ВЫДВИНУТЫ, ПОДПОРЫ ВЫКРУЧЕНЫ ВНИЗ.

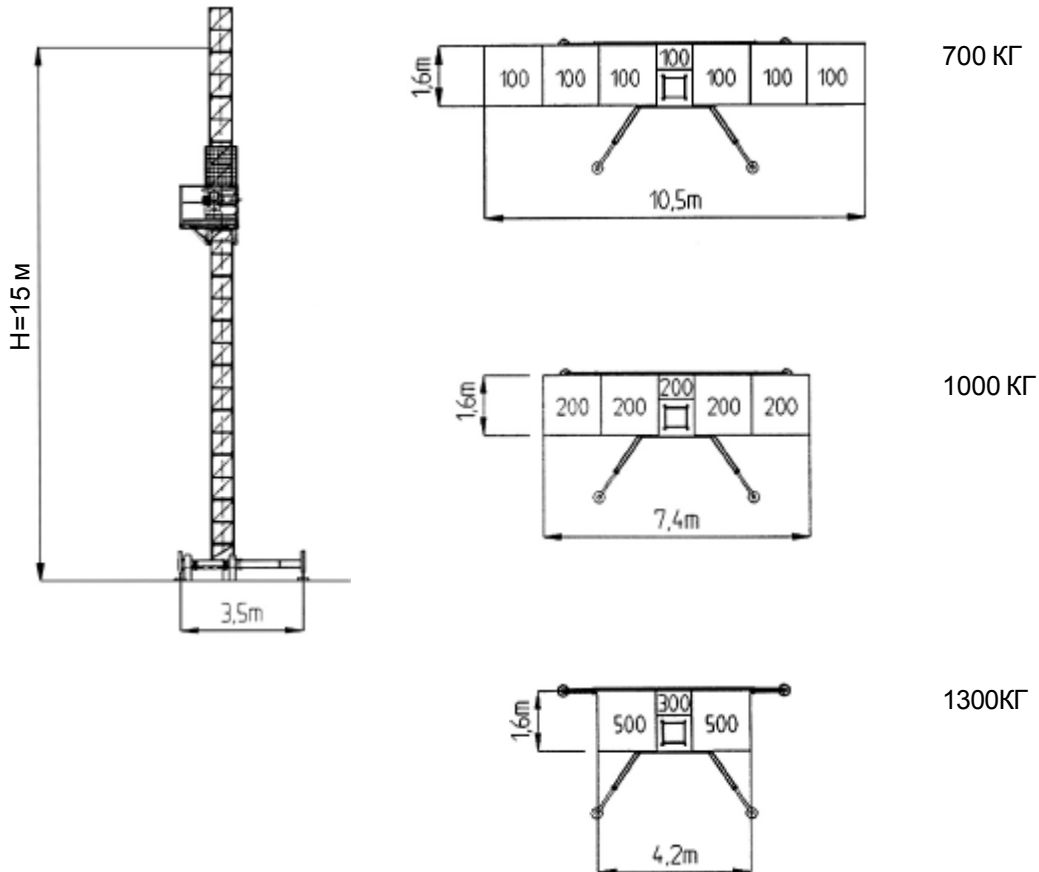



Рисунок 4.11. Монтаж боковых помостов.

13-0994-3

4. Закрепить боковые помосты (включая ограждение) симметрично по отношению друг к другу, используя специальное приспособление, которые специально были спроектированы для монтажа помостов. Применять исключительно болты, поставленные изготовителем. Затянуть болты 195 Nm.

СМОТРИ ТАБЛИЦЫ НАГРУЗОК (ПУНКТ 3)

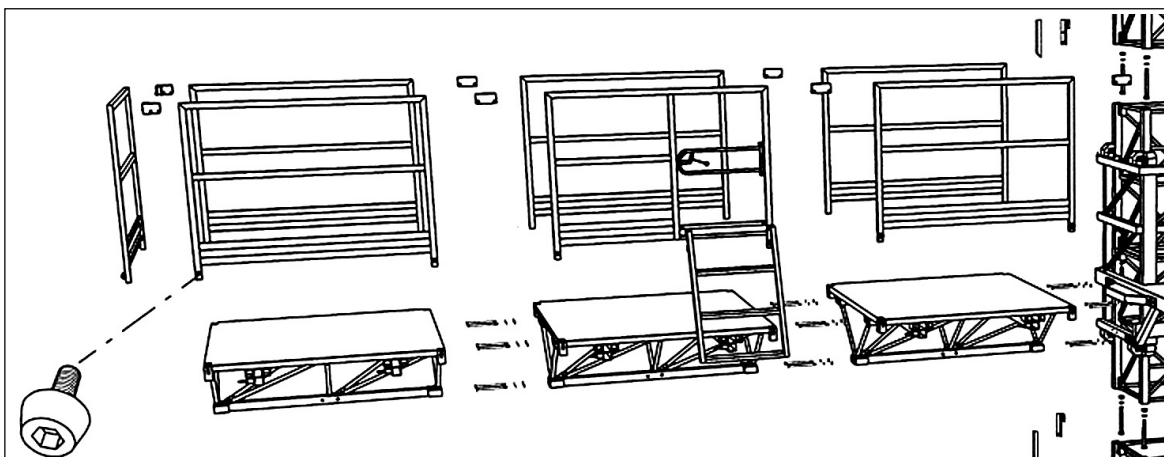
ВНИМАНИЕ! ОГРАЖДЕНИЕ ДОЛЖНО БЫТЬ ЗАМОНТИРОВАНО ТАК, ЧТОБЫ ЦЕЛАЯ ПЛАТФОРМА БЫЛА ОГРАЖДЕНА.

Боковой помост можно также смонтировать под углом.

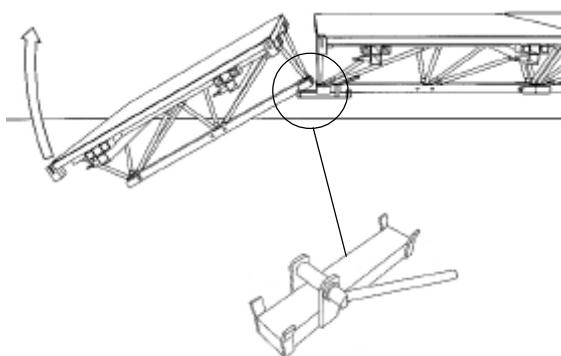

00-0994-601-1

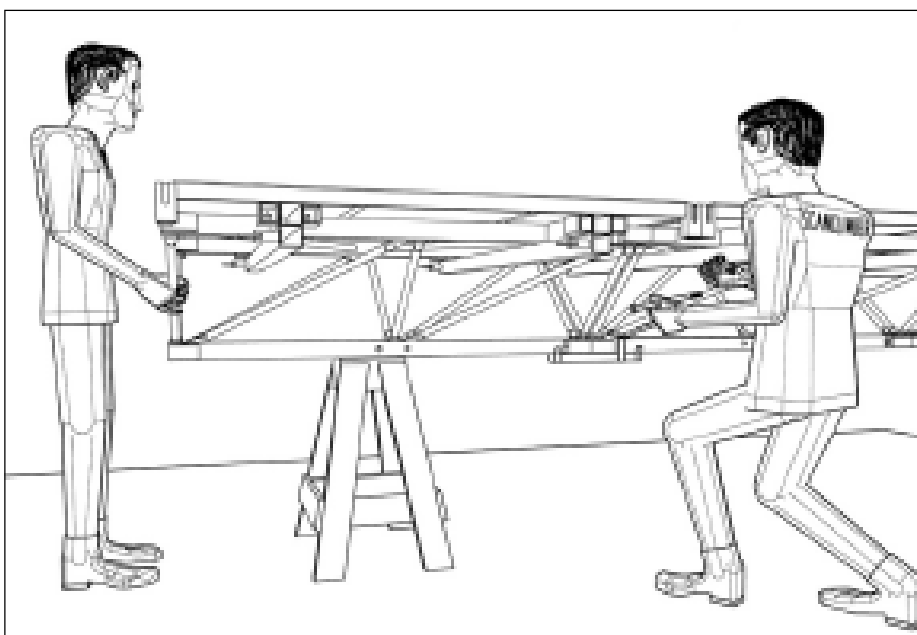

ВСЕГДА ПРИМЕНЯТЬ МОНТАЖНОГО ПРИСПОСОБЛЕНИЯ ПОД БОКОВОЙ ПОМОСТ

Рисунок 4.12. Применение специального приспособления.

00-0994-603-2



Рисунок 4.13.
Боковой помост,
установленный под
углом.

13-0994-803-1C

5. Установить первую секцию мачты, применяя только болты, поставленные изготовителем. Затянуть болты 350 Nm.
6. Присоединить питающий кабель (380 V/ 16 A 5 жил) к гнезду X1 электрошкафа телеги.
7. Проверить соединения питания.

Необходимо исполнить следующие операции:

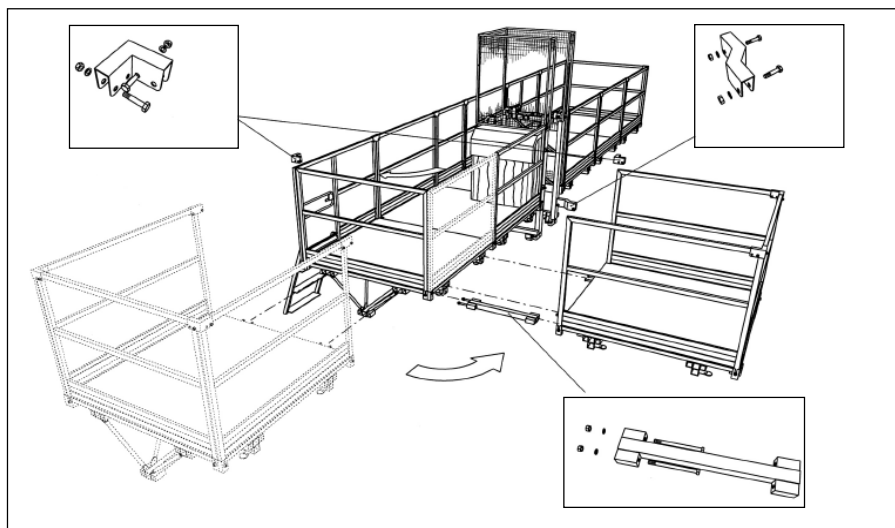
- а) включить питание электрошкафа платформы главным выключателем Q2
- б) включить питание электрошкафа телеги главным выключателем Q1
- в) проверить светится ли контрольная лампочка платформы, указывающая очередность фаз

если нет, то:

- сменить очередность фаз выключателем Q1.1 в электрошкафу телеги,
- нажать кнопку ВВЕРХ на дистанционном управлении и обратить внимание на движение платформы.

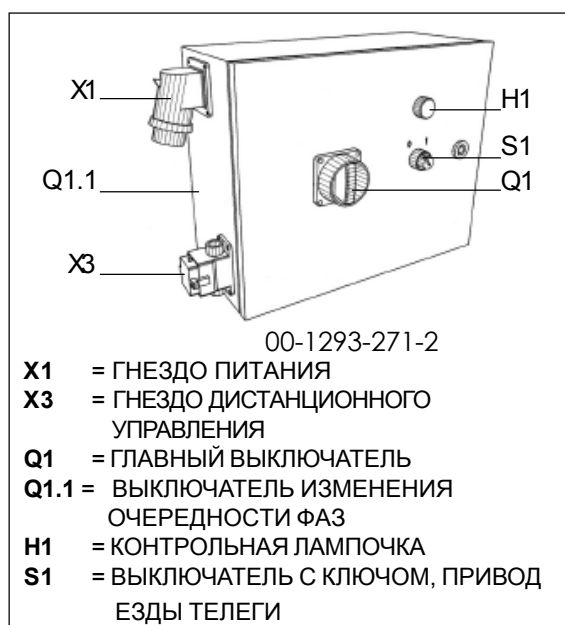

- X1 = ГНЕЗДО ПИТАНИЯ
X3 = ГНЕЗДО ДИСТАНЦИОННОГО УПРАВЛЕНИЯ
Q1 = ГЛАВНЫЙ ВЫКЛЮЧАТЕЛЬ
Q1.1 = ВЫКЛЮЧАТЕЛЬ ИЗМЕНЕНИЯ ОЧЕРЕДНОСТИ ФАЗ
H1 = КОНТРОЛЬНАЯ ЛАМПОЧКА
S1 = ВЫКЛЮЧАТЕЛЬ С КЛЮЧОМ, ПРИВОД ЕЗДЫ ТЕЛЕГИ

Рисунок 4.14. Электрошкаф телеги

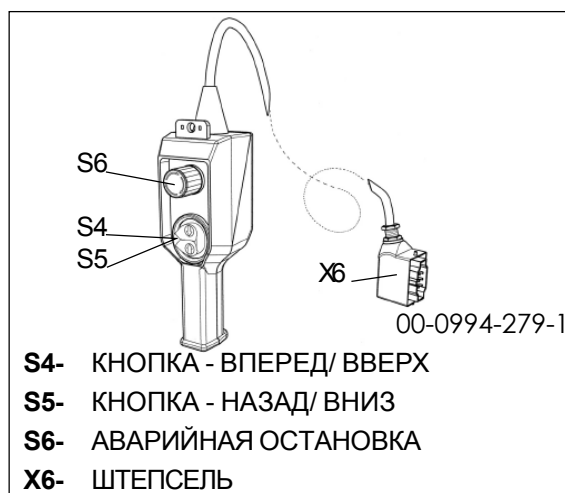

- S4- КНОПКА - ВПЕРЕД/ ВВЕРХ
S5- КНОПКА - НАЗАД/ ВНИЗ
S6- АВАРИЙНАЯ ОСТАНОВКА
X6- ШТЕПСЕЛЬ

Рисунок 4.15. Дистанционное управление ЕЗ (привод горизонтальный и вертикальный).

8. Проверить работоспособность защитного датчика безопасности В1 во время монтажа секции мачты. Подносить платформу, а когда индукционный защитный датчик В1 превышает (нарушает) концевой край последней секции мачты машина сразу останавливается.
9. Проверить работоспособность нижнего конечного выключателя S11. Спуская платформу, она станет в нижнем положении.
10. Проверить работоспособность датчика безопасности гудка В2 Спуская платформу, гудок начнёт работать в стреле действия кулачка гудка.
11. Проверить работу кнопки S2 в электрошкафу платформы. После нажатия кнопки S2 сирена должна заработать.
12. Установить третью секцию мачты и вторую часть консоли кулачка гудка. Установить следующие секции мачты.
13. После установки первых пять секции мачты, провести проверку ухватывающего устройства. Платформа должна быть равномерно загружена. (Таблицы нагрузок, пункт 3).

Во время этой пробы присутствие лиц на платформе запрещено.



Рисунок 4.16. Электрошкаф платформы



Рисунок 4.17. Защитный датчик безопасности

a) ИСПЫТАНИЕ УХВАТЫВАЮЩЕГО УСТРОЙСТВА (АВАРИЙНОГО ТОРМОЗА)

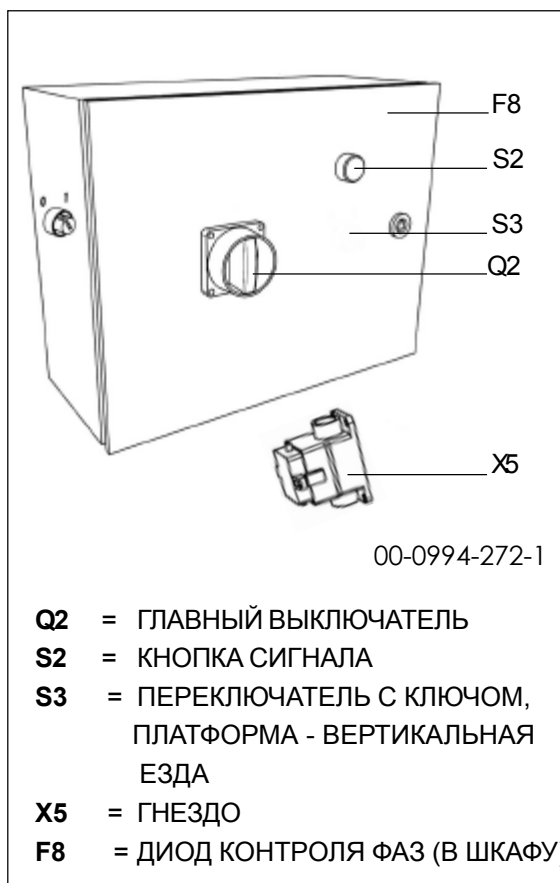
- Соединить дополнительное дистанционное управление для испытания ухватывающего устройства E4 к присоединителям в электрошкафу платформы (смотри схемы электрической платформы на конце пункта 2 и рисунок ниже 4.18.)

ВНИМАНИЕ !
Перед подключением и отключением кабелей ток должен быть отключен главным выключателем Q2.

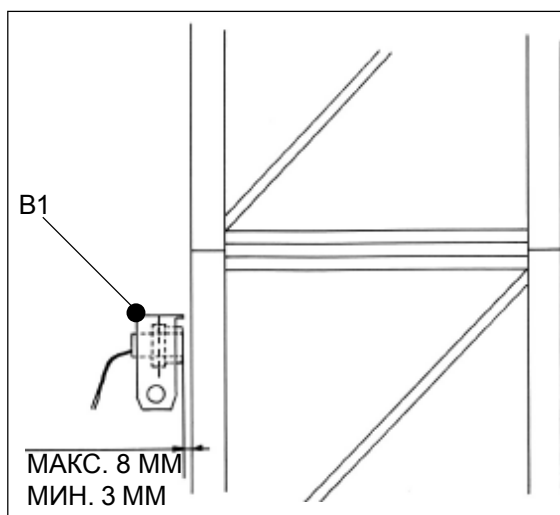
- нажать кнопку ВВЕРХ на дистанционном управлении E3,
- подъехать платформой около 2-3 м,
- нажать кнопку на дистанционном управлении ухватывающего приспособления E4 и держать её нажатую (функционирование тормоза мотора горизонтального привода освобождается с помощью кнопки),
- платформа съезжает вниз в плоть до того, пока не достигнет скорости 0,2-0,3 м/с и автоматически задерживается.

ВНИМАНИЕ!
ЕСЛИ УХВАТЫВАЮЩЕЕ УСТРОЙСТВО НЕ СРАБАТЫВАЕТ ПОСЛЕ ПРОЕЗДА ПЛАТФОРМОЙ ОКОЛО 1 М, ПЛАТФОРМУ НЕОБХОДИМО ЗАДЕРЖАТЬ ПУТЕМ ОСВОБОЖДЕНИЯ КНОПКИ ДИСТАНЦИОННОГО УПРАВЛЕНИЯ ПРОБЫ УХВАТЫВАЮЩЕГО УСТРОЙСТВА E4.



Рисунок 4.18. Проба ухватывающего устройства

13-1294-287-U

ПОЛОЖИТЕЛЬНЫЙ РЕЗУЛЬТАТ:

- выключить главный выключатель Q1
- отсоединить дистанционное управление для испытания захватывающего устройства E4
- освободить аварийный тормоз, согласно инструкции б)

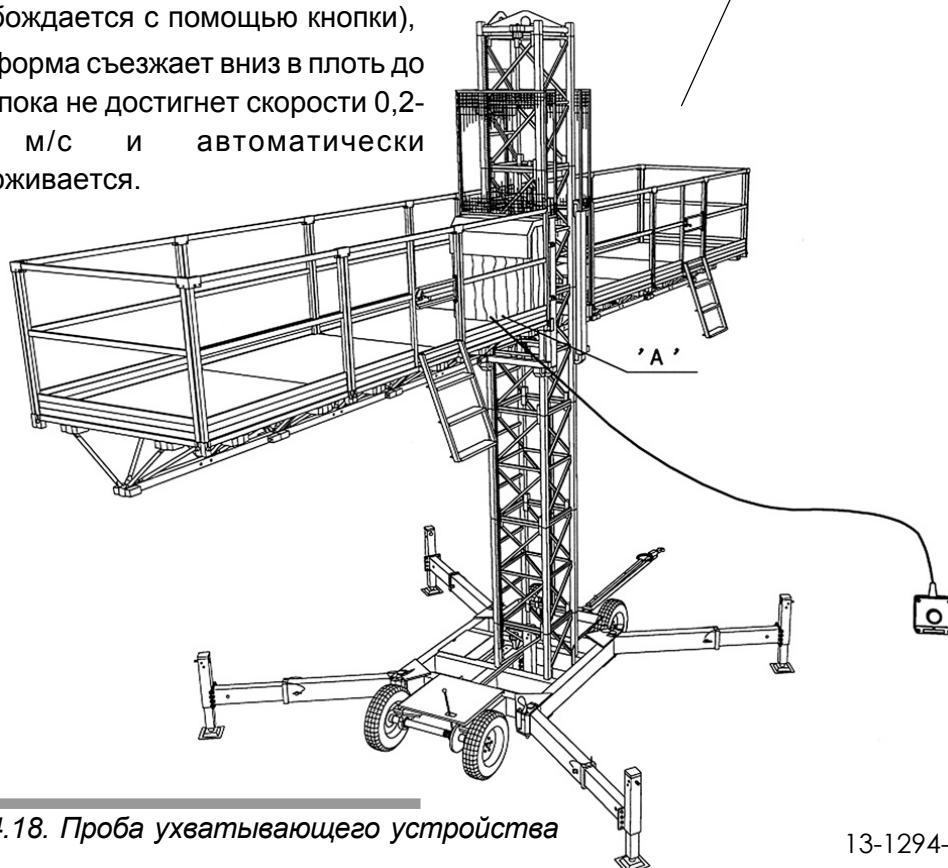
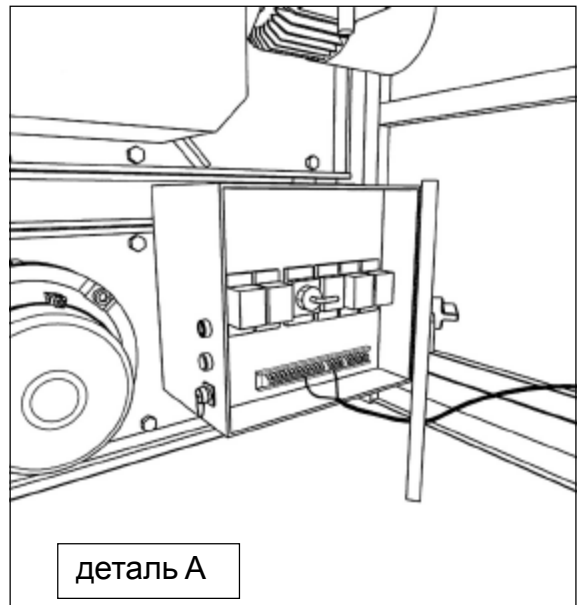
ОТРИЦАТЕЛЬНЫЙ РЕЗУЛЬТАТ

- спустить платформу на нижнее положение
- выключить главный выключатель Q1,
- демонтировать захватывающее устройство, посылая его на ремонт к изготовителю, а затем снова установить его обратно или заменить на новый и повторить испытание.



**ПРЕДУПРЕЖДЕНИЕ!
ЭКСПЛУАТАЦИЯ ПЛАТФОРМЫ
БЕЗ ПРОВЕРЕННОГО
ЗАХВАТЫВАЮЩЕГО
УСТРОЙСТВА - ЗАПРЕЩЕНА !**

б) ОТПУСК ЗАХВАТЫВАЮЩЕГО УСТРОЙСТВА

- снять заднюю крышку захватывающего устройства (2), отвинтив болт (1)

- отвинтить два болты (3), которые закрепляют блокировочную гайку к направляющему диску,
- отвинтить блокировочную гайку (7) с помощью специального ключа (4), до того, как она опирается о защитное кольцо,
- крутить гайку с поворотом, вплоть до момента, когда два обезпечивающие болта войдут на своё место.
- установить два болта (3) для прикрепления блокировочной гайки (7) к направляющему диску.
- замонтировать заднюю крышку (2) и прикрутить болтами (1)
- включить главный выключатель Q2 электрошкафа платформы,
- подъехать платформой вверх около 0,5 м, чтобы захватывающее устройство вернулось в нормальную позицию.

14. Провести дальнейшую установку мачты. Если мачтовая площадка не является свободностоящей - обратить внимание на инструкцию по закреплению (4.5)

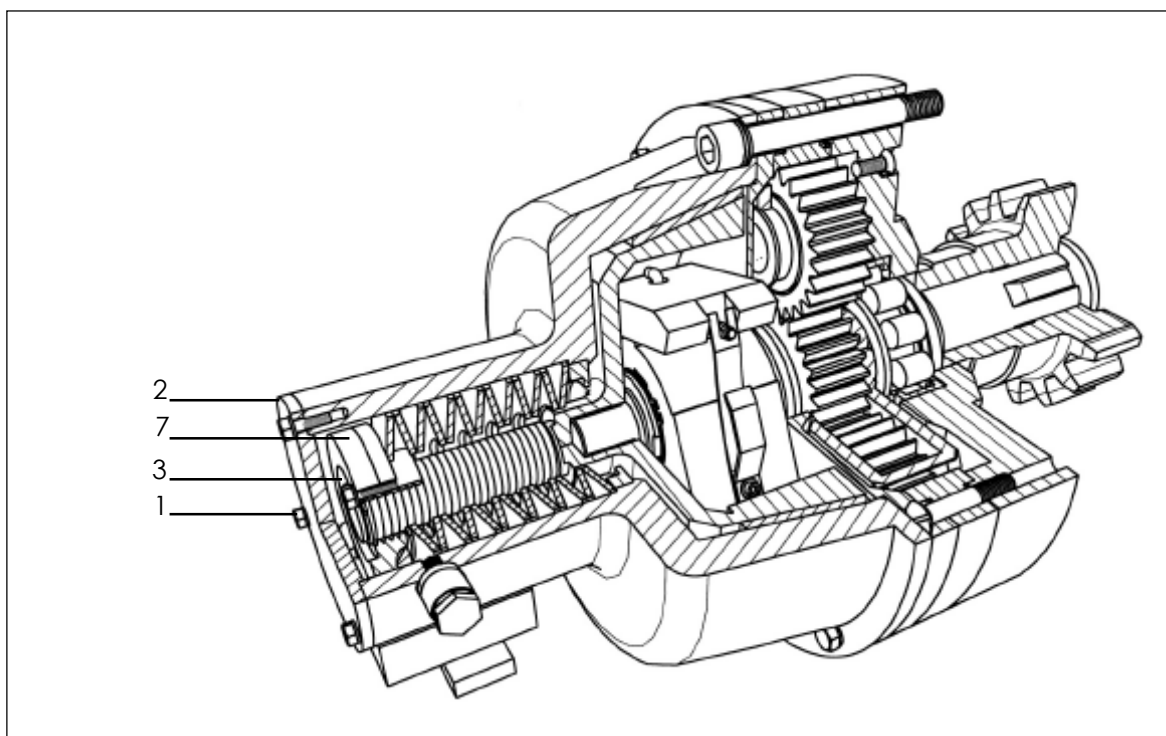

10450000-LK-080994



Рисунок 4.19. Отпуск аварийного тормоза (захватывающего устройства).



Рисунок 4.20. Схема действия ухватывающего устройства.

15. Закрепить кулачок верхнего конечного выключателя к предпоследней секции мачты и установить траверсу.
 16. Если высота мачты составляет более 30 м, не забудьте затянуть болты ещё раз.
 17. Вычистить и намазать мазью рейку (инструкция по смазке смотри 6.3.)
 18. Установить защитную сеть вокруг мачты.
 19. Платформа может быть отдана в эксплуатацию после технической проверки. Этот осмотр должен быть проведён полномочным инспектором. См. 4.7.
 20. Секции мачты могут быть установлены с помощью монтажного крана. Он предназначен только для подъёма секции мачты (дополнительная оснастка см. пункт 2).
- Помните, что монтажный кран предназначен только для**

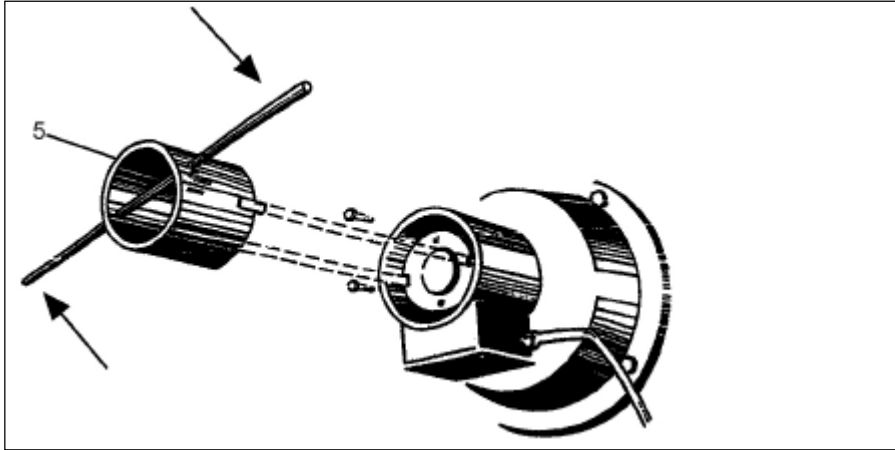
ТРАВЕРСА

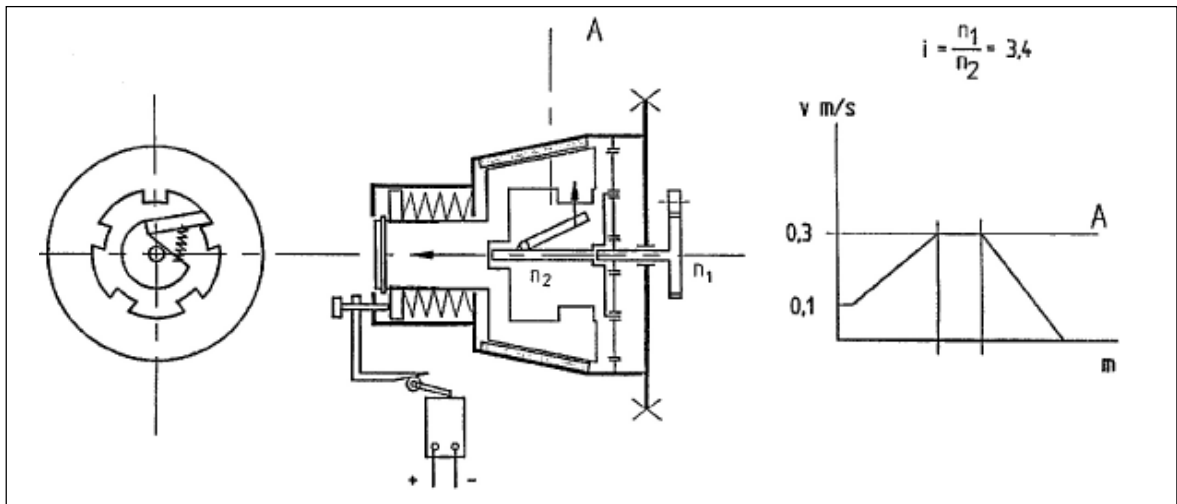
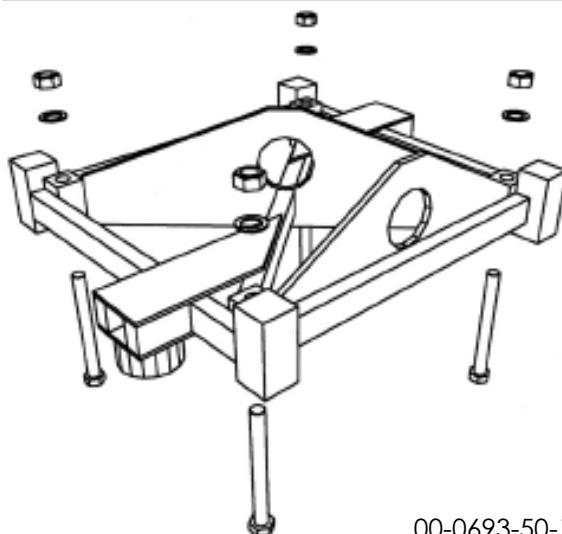

00-0693-50-1

монтажа секции мачты.

При движении платформы вверх или вниз кран должен быть повернутым в бок. Во время нормальной работы платформы монтажный кран секций необходимо снимать.

4.6.2. SC1300 TWIN (две мачты)



Рисунок 4.21. SC1300 twin.

ВНИМАНИЕ!
ПОДГОТОВИТЕЛЬНЫЕ РАБОТЫ НЕОБХОДИМО ПРОВЕСТИ ПЕРЕД МОНТАЖОМ ПЛАТФОРМЫ.

13-0994-103-1

1. Замонтировать две площадки на обеих мачтах, если не смонтированы. Затягивающий момент болтов 195 Nm. Необходимое расстояние между машиной и стеной должно быть: 200-300 мм

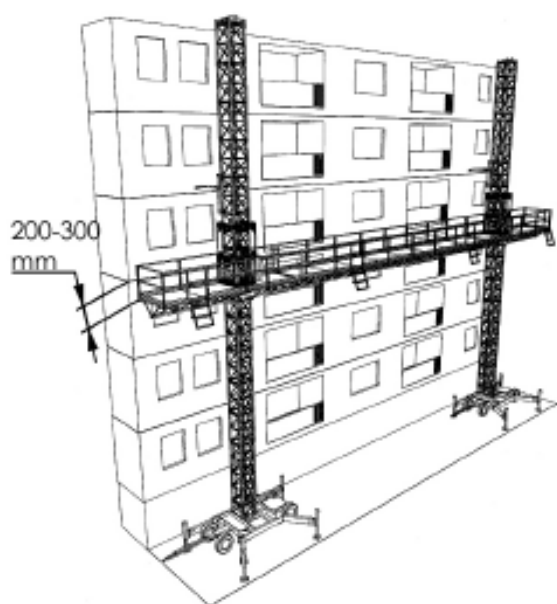
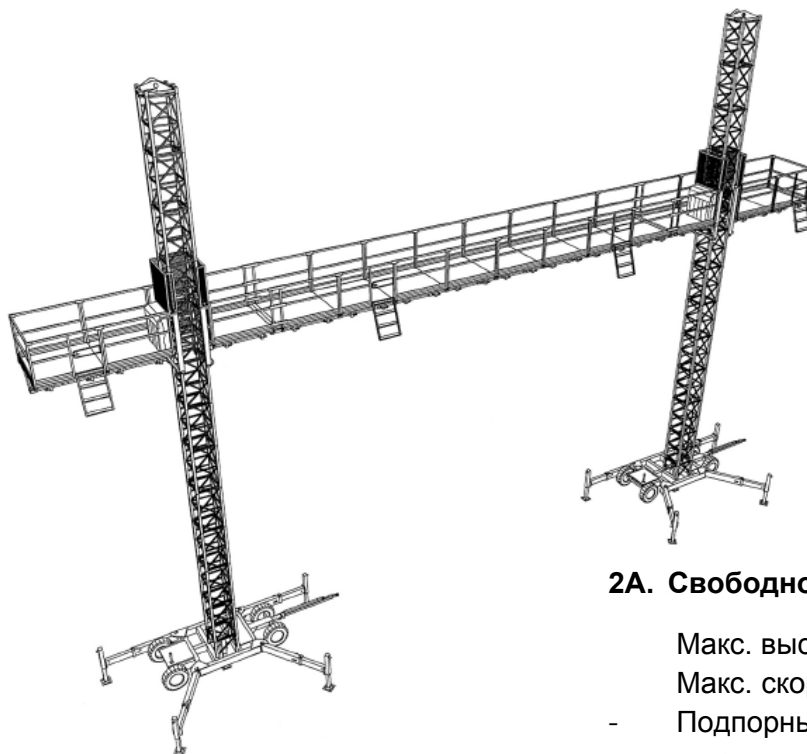

30-0994-86-1

2А. Свободностоящая

Макс. высота подъёма 15/ 24,7 м

Макс. скорость ветра 12,7 м/ с

- Подпорные балки со стороны стены высунуты и заблокированы с помощью штифта, а от стороны мачты также отклонены и также заблокированы.

Рисунок 4.22. SC1300 twin.

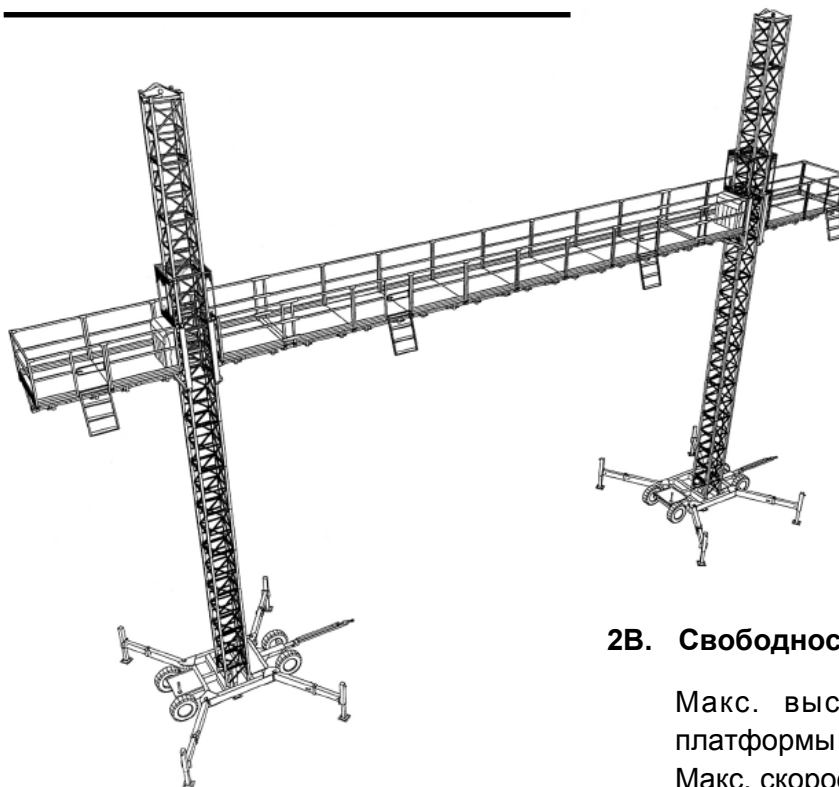

30-0994-86-2С

2В. Свободностоящая

Макс. высота подъёма/ длина платформы 15/ 24,7 м

Макс. скорость ветра 12,7 м/ с

- Все подпорные балки отклонены, выдвинуты и заблокированы с помощью штифтов.

Рисунок 4.23. SC1300 twin.

3. Поднести телегу равномерным подкручиванием винтов опор так, чтобы шины не соприкоснулись с землёй. Расстояние колесами и грунтом выносит около 30 мм.
 - выравнять телегу и мачту и поставить в вертикальное положение с помощью индикатора уровня, применяя деревянных подкладов под опоры.
4. Боковые помосты закрепить (вместе с ограждением) симметрично на каждой стороне с использованием специальных инструментов, которые запроектированы специально для монтажа помостов, применять болты поставленные изготовителем. Затянуть болты 195 Nm.
5. Установить первую секцию мачты. Применять исключительно болты, поставленные изготовителем. Затянуть болты 350 Nm.
6. Установить в средней части боковые помосты к правой стороне машины, осматривая от стороны мачты (мин. две штуки, макс. девять) в зависимости от требования длины платформы. Во время установления средней платформы необходимо помнить о подпоре с низу н-р, применение секции мачты.

ВНИМАНИЕ: БАРЬЕРЫ ДОЛЖНЫ БЫТЬ ЗАКРЕПЛЕНЫ ТАК, ЧТОБЫ ЦЕЛАЯ ПЛАТФОРМА БЫЛА ИМИ ОГРАЖДЕНА.

ВНИМАНИЕ: БАРЬЕРЫ ДОЛЖНЫ БЫТЬ ЗАМОНТИРОВАНЫ ТАК, ЧТОБЫ ЦЕЛАЯ ПЛАТФОРМА БЫЛА ИМИ ОГРАЖДЕНА.



Рисунок 4.24. Расположение индикатора уровня. Расстояние между шиной и землёй 30 мм.



Рисунок 4.25. Монтаж боковых помостов.

13-0994-3

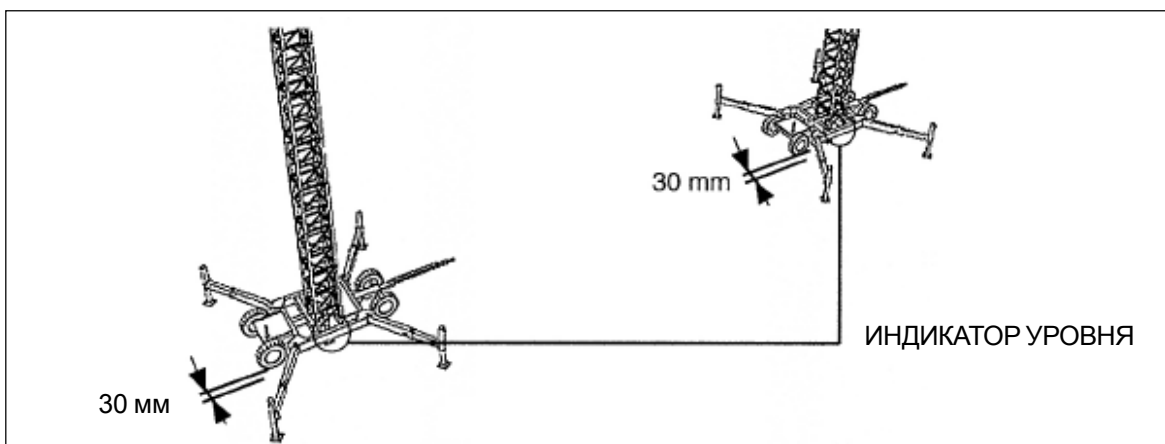
Применение специального инструмента

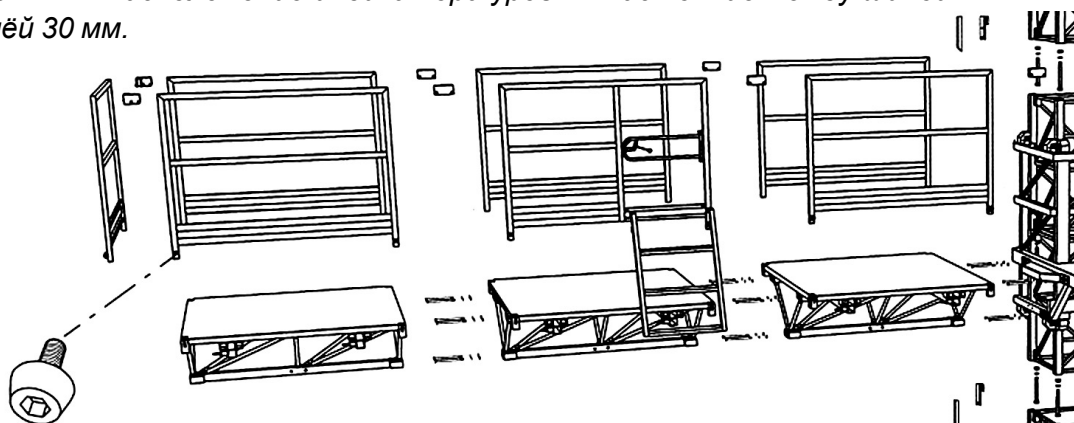

Рисунок 4.26. Применение специального инструмента.



Рисунок 4.27. Монтаж средней платформы.

7. После получения требуемой длины установить напротив половины шарнира до средней платформы, а также до платформы второй машины. Потом подъехать второй машиной к машине, в которой установлена средняя платформа, вплоть до соприкосновения половин шарнира. Обеспечить её шкворнями. См. рисунок 4.28. Обратите внимание, чтобы элементы уравнивания находились на своём месте.
8. Подпереть вторую площадку опорными балками как в пункте 2.
9. Установить управляющий кабель по рисунку.



Рисунок 4.28 Монтаж половин шарнира к средней платформе.

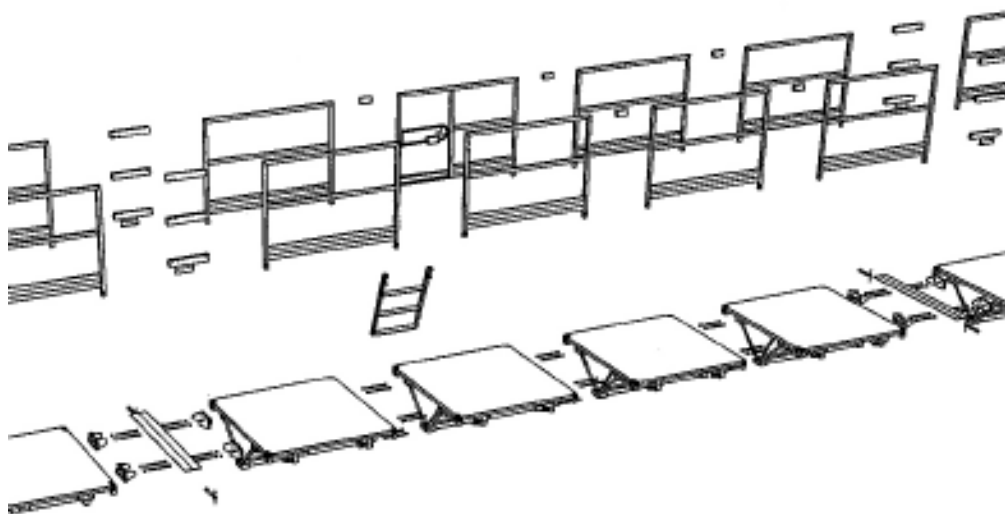

Рисунок 4.29. Монтаж управляющего кабеля.

V400739

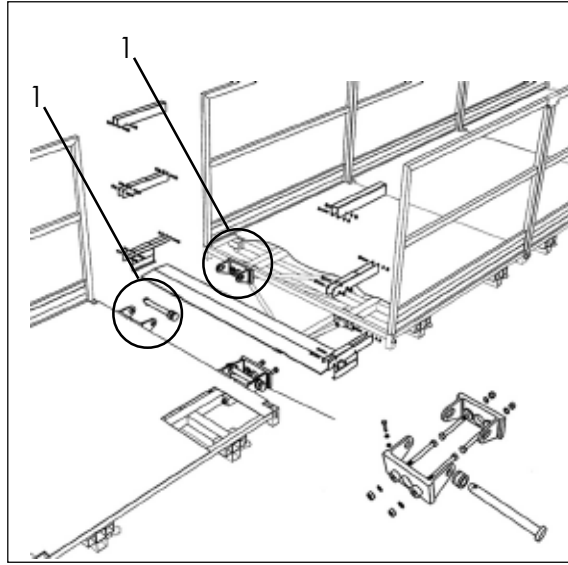
10. Замонтировать потом секции мачты на правой и левой платформе и закрутить четырьмя болтами на каждой секции.
11. Установить движимый соединитель выравнивания н-р 4. (рисунок 4.30) так, чтобы стержень рычага 3 соответствовал плиты половины шарнира последней половины помоста средней платформы.

(ОБРАТИТЕ ВНИМАНИЕ, ЧТО ПОЛОВИНА ШАРНИРА ВЫРАВНИВАНИЯ ТОЛЬКО НА ОДНОМ ПОМОСТЕ СРЕДНЕЙ ПЛАТФОРМЫ).

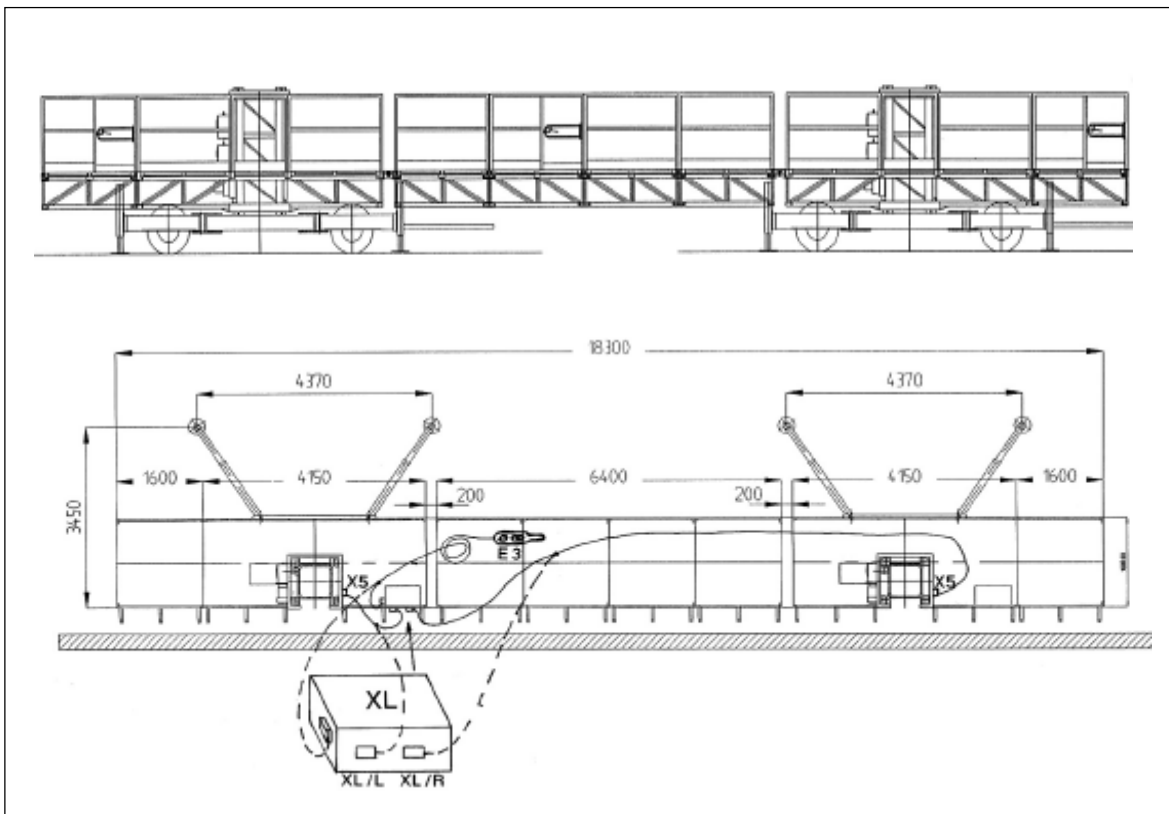
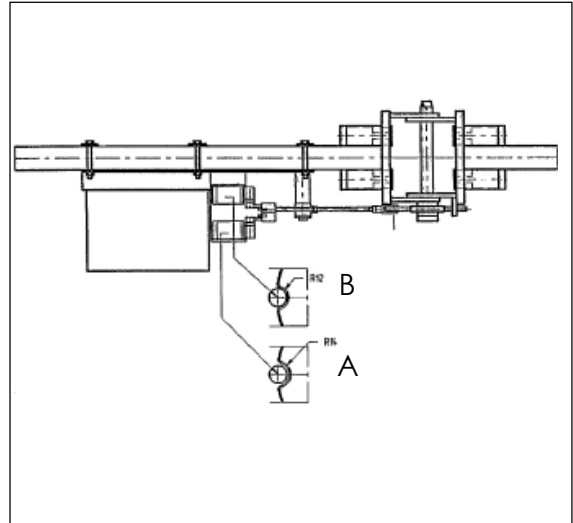

V200076



Рисунок 4.30. Система выравнивания - выравнивающая штанга (4).

13-0994-805-1



Рисунок 4.31. Электрошкаф телеги

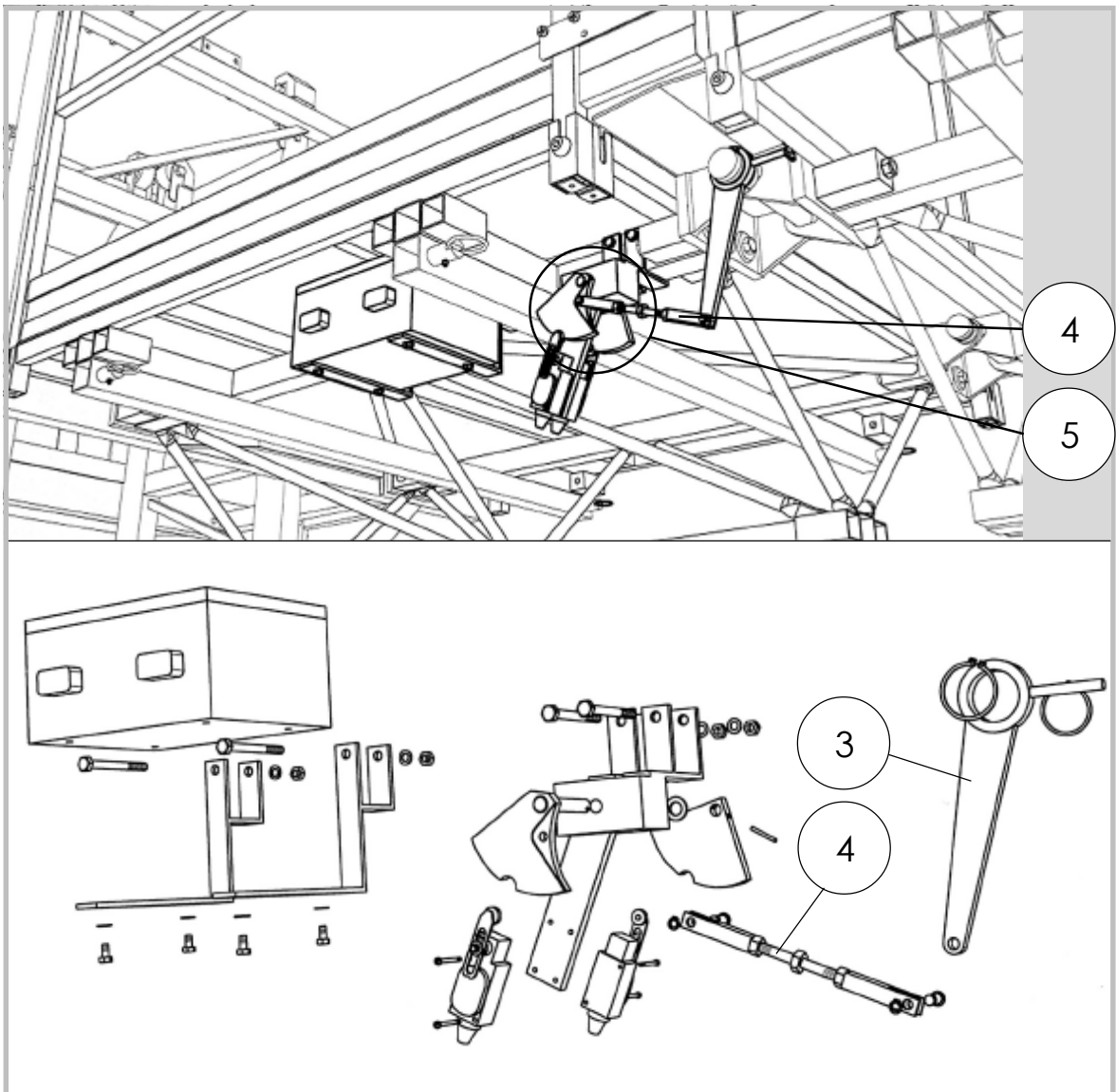

Рисунок 4.32. Кассета управления E3 (привод горизонтальный/ вертикальный)

12. Подсоединить питающий кабель (380 V / 16 A 5-жильный) с гнездом X1 электрошкафа обеих машин.

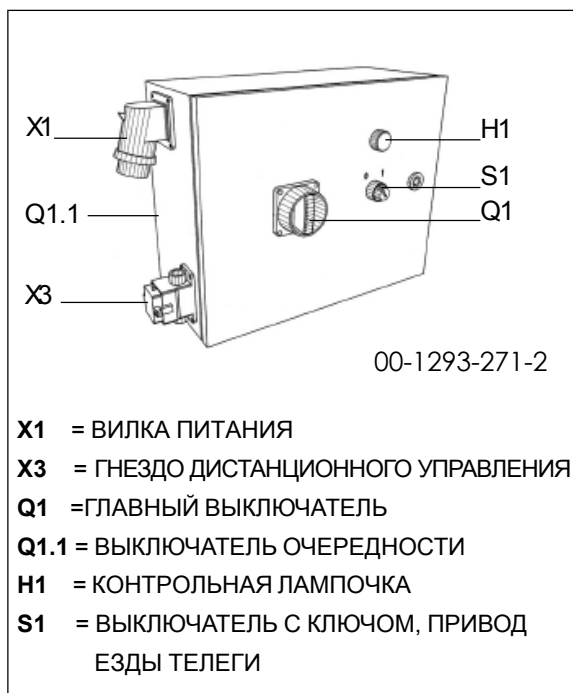
13. Проверить подключение питания. Необходимо сделать:

- а) включить питание электрошкафа платформы главным выключателем Q2
- б) включить питание электрошкафа телеги главным выключателем Q1
- в) проверить лампочка контроля фаз светиться

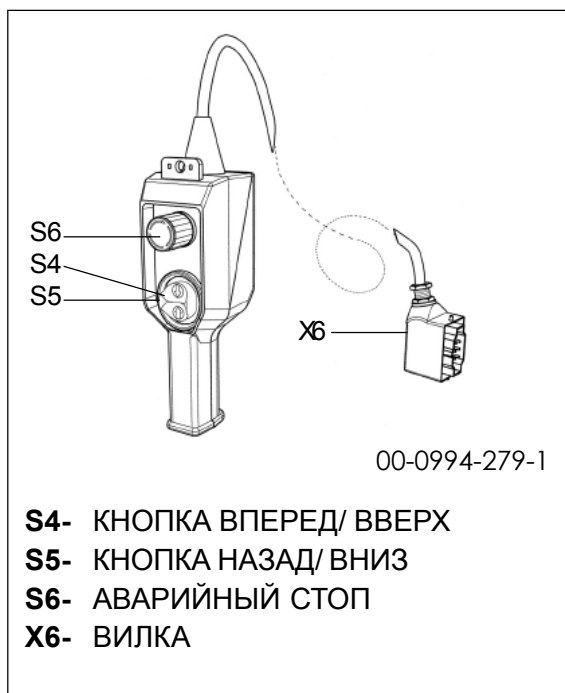
если нет, то:

- сменить очередность фаз переключателем очередности фаз Q1.1 в электрошкафу телеги,
- нажать кнопку ВВЕРХ кассеты управления и обратить внимание на движение платформы.



Рисунок 4.33. Электрошкаф платформы.

14. Проверить работу защитного датчика В1 во время монтажа секции мачты. Когда при подъёме платформы индуктивный защитный датчик В1 переходит выше конца последней секции мачты машина сразу останавливается.
15. Проверить работу нижнего концевого выключателя S11.
При спускании платформы она задерживается на нижнем положении.
16. Проверка работу датчика безопасности сирены В2. При спускании платформы сирена включается в зоне действия кулачка сирены.
17. Проверить работу сигнализации в электрошкафу платформы S2.
После нажатия кнопки S2 сирена срабатывает.
18. Установить выравнивающий механизм: Подъехать нижней платформой до получения такого самого уровня что и средняя платформа. Установить выравнивающий механизм с помощью стабилизирующей штанги (4) (на рисунку ниже) так, чтобы отверстие на плите (5) и ролик предельного выключателя находились друг против друга. Предельный выключатель в положении 0.



Рисунок 4.34. Установка стабилизирующего механизма

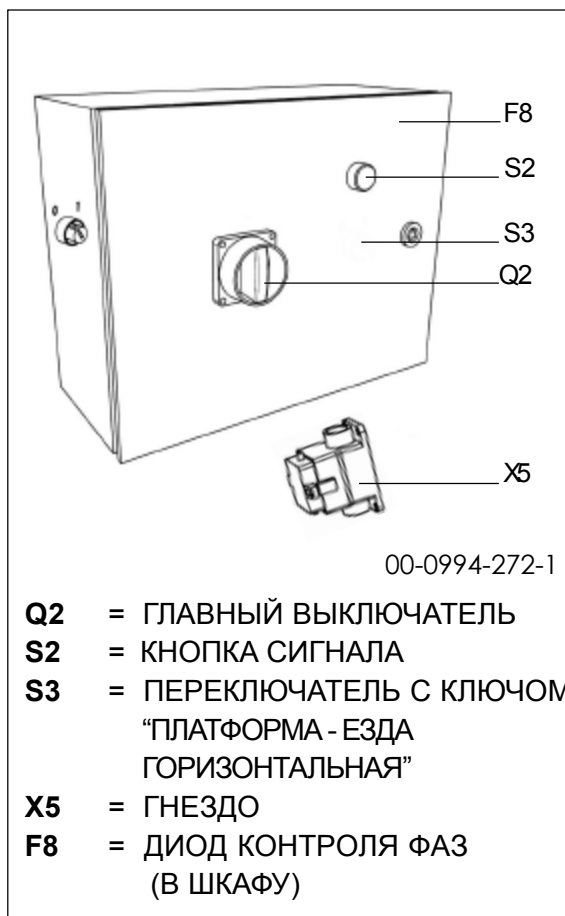

V200076

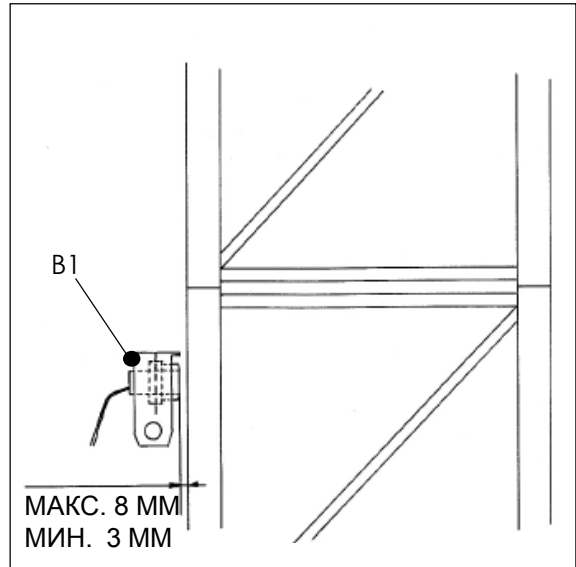
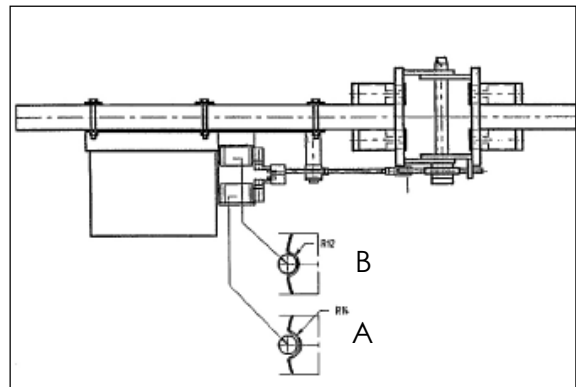

Рисунок 4.35. Регулировка выравнивающего механизма.

19. Проверка работы выключателя системы выравнивания (B).

1. Установить среднюю платформу горизонтально.
2. Спустить одну машину, применяя рычаг аварийного спуска (находящегося на моторе подъёма платформы) около $1,5^\circ$ от уровня.
3. Подъехать платформой, применяя кассету управления. В момент, когда нижняя машина достигнет тот самый уровень, что и верхняя, целая платформа начнёт двигаться.
4. Проверить соответственно другую машину.

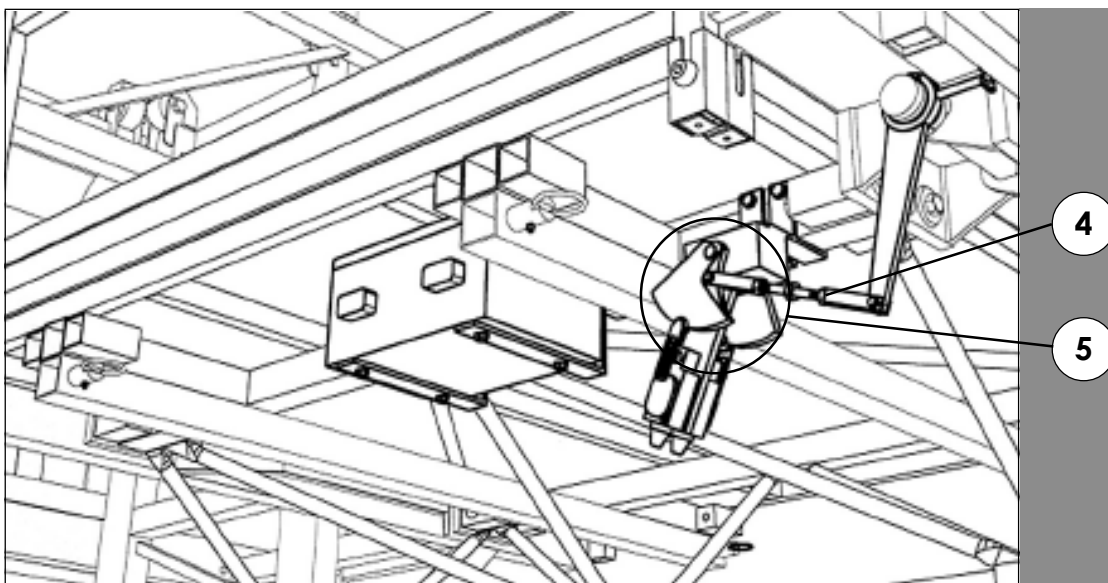
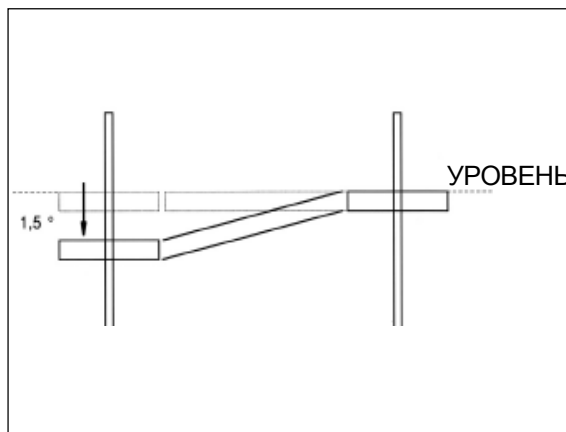

20. Проверка работы выключателей безопасности системы выравнивания (A).

1. Установить среднюю платформу горизонтально.
2. Спустить одну машину, применяя аварийного спуска (находящегося на моторе подъёма платформы) около 3° от уровня. При этом угле выключатель безопасности перерывает и тем самым делает невозможным движение платформы.

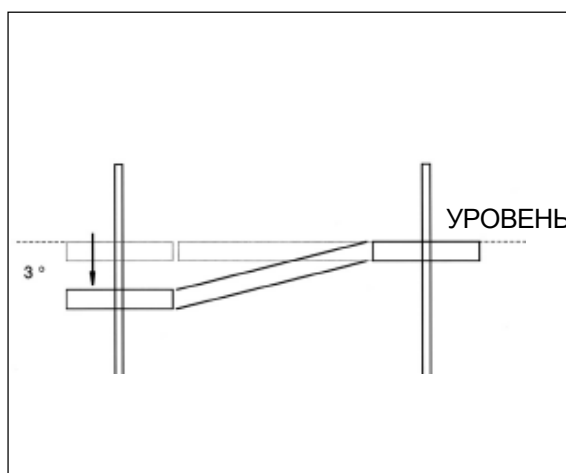

! ПРОВЕРИТЬ ОТКЛЮЧЕНИЕ ТОКА УПРАВЛЕНИЯ КНОПКОЙ КАССЕТЫ УПРАВЛЕНИЯ

3. Спустить вторую машину, применяя аварийного спуска, до угла около $1,5^\circ$, чтобы вернуть нормальное управление платформой с кассеты управления.
4. Выровнять платформу, применяя кассету управления.
5. Проверить соответственно вторую машину.

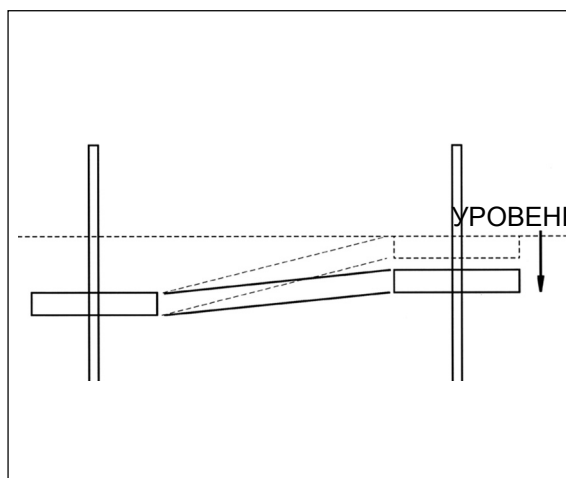

21. Установить третью секцию мачты и вторую часть планки кулачка выключателя сирены.
Установить следующие секции мачты.
22. После установки первых пяти секций мачты, следует провести проверку захватывающего механизма. Платформа должна быть загружена весом, соответствующим длине платформы (таблица нагрузок пункт 3).

! Присутствие людей во время испытания строго запрещено. Испытание может провести лишь обученный к этому уполномоченный специалист.

а) ИСПЫТАНИЕ УХВАТЫВАЮЩЕГО МЕХАНИЗМА

- Соединить дополнительное дистанционное управление Е4 с испытательным шкафом выравнивания (см. электрическую схему платформы в конце пункта 2 и рис. 4.36)

ВНИМАНИЕ:

Перед подключением и отключением кабеля цепь управления должна быть выключена главным выключателем Q2 в обоих электрошкафах платформы.

- нажать кнопку ВВЕРХ на кассете управления Е3,
- подъехать платформой на высоту 2 - 3 м
- нажать на кнопку кассеты испытания ухватывающего устройства и держать её включённой (функционирующий тормоз Y2 и Y2.1 электродвигателя подъёма M2 и M2.1 обеих мачт освобождаются с помощью кнопки),
- платформа спускается вниз до того как она достигает скорость с 0,2 по 0,3 м/с и тогда задерживается автоматически.

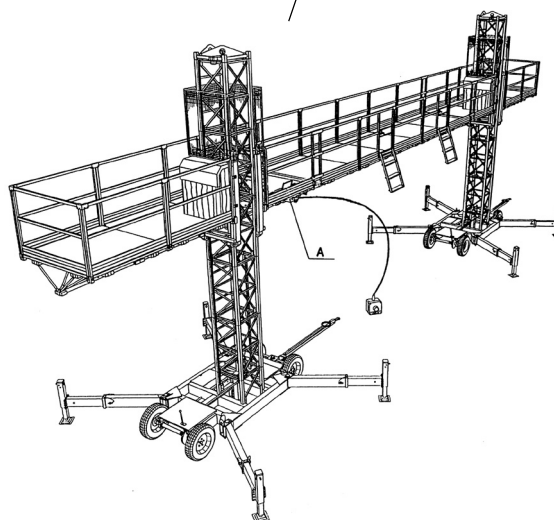
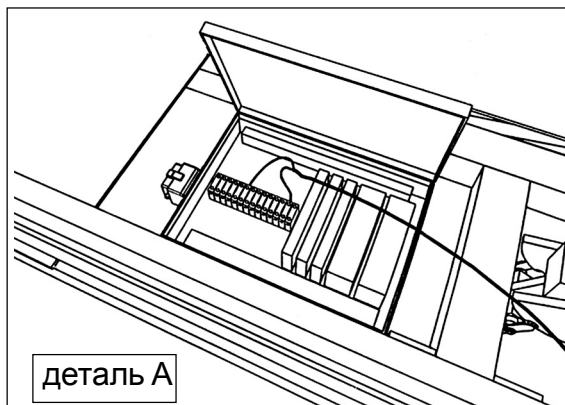

30-0295-287-2

Рисунок 4.36. Проба захватывающего устройства.

! **ВНИМАНИЕ:**
ЕСЛИ ЗАХВАТЫВАЮЩЕЕ УСТРОЙСТВО НЕ СРАБАТЫВАЕТ ПОСЛЕ ПРОЕЗДА ПЛАТФОРМЫ ОКОЛО 1 М ПЛАТФОРМА ДОЛЖНА БЫТЬ ЗАДЕРЖАНА ПУТЕМ ОСВОБОЖДЕНИЯ КНОПКИ ДИСТАНЦИОННОГО УПРАВЛЕНИЯ Е4.

ПРИ ПОЛОЖИТЕЛЬНЫМ РЕЗУЛЬТАТЕ ИСПЫТАНИЯ

- выключить главный выключатель Q1
- отсоединить дистанционное управление пробы захватывающего устройства E4
- освободить захватывающее устройство по инструкции б).

ПРИ ОТРИЦАТЕЛЬНОМ РЕЗУЛЬТАТЕ ИСПЫТАНИЯ

- спустить платформу на нижнее положение,
- выключить главный выключатель Q1,
- демонтировать захватывающее устройство (или обе), выслать его на ремонт к изготовителю, а затем снова уместить его обратно или заменить на новое и повторить испытание.

**! ПРЕДУПРЕЖДЕНИЕ!
ЭКСПЛУАТАЦИЯ ПЛАТФОРМЫ
БЕЗ ПРОВЕРЕННОГО ЗАХВА-
ТЫВАЮЩЕГО УСТРОЙСТВА
ЗАПРЕЩЕНА !**

б) ОТКРЫТИЕ ЗАХВАТЫВАЮЩЕГО УСТРОЙСТВА

- снять заднюю крышку (2) захватывающего устройства после отвинчивания болтов (1),
- отвинтить два болта (3), которые закрепляют блокировочную гайку к направляющему диску,
- отвинтить блокировочную гайку (7) с помощью специального ключа (4), прикреплённого к крышке привода, до того, как она опирается на защитное кольцо,
- крутить гайку с поворотом вплоть до момента, когда два обезнечивающие болта войдут на свое место,
- завинтить два болта (3) для прикрепления блокировочной гайки (7) к направляющему диску,
- установить заднюю крышку (2) и затянуть её с помощью болтов (1)
- включить главный выключатель Q2 в электрошкафу платформы,
- подъехать платформой около 0,5 м, чтобы разъединить отражатель от диска тормоза, и, чтобы захватывающее устройство вернулось в нормальную позицию.

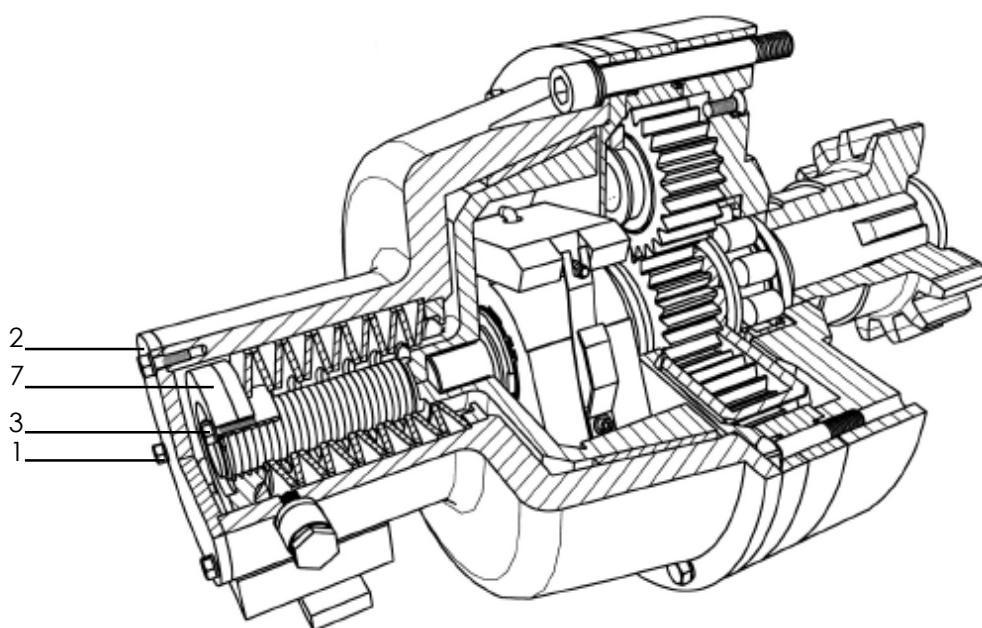

10450000-LK-080994

23. Провести дальнейшую установку мачты. Если платформа не свободостоящая, обратить внимание на инструкцию закрепления (4.5.).
24. Закрепить кулачок на предпоследней секции мачты и установить траверсу.
25. В случае, если высота мачты составляет более 30 м, не забудьте затянуть болты ещё раз.
26. Установить защитную сеть вокруг мачты.



Рисунок 4.37. Увольнение захватывающего устройства.



Рисунок 4.38 Схема работы захватывающего устройства.

27. Очистить и смазать мазью зубчатую рейку (см. инструкцию по смазке 6.3).
28. Платформу можно вводить в эксплуатацию только после технического осмотра. Этот осмотр должен быть проведён уполномоченным инспектором. См.4.7.
29. Секции мачты могут быть установлены друг на друга с помощью монтажного крана (см. дополнительную остнастку, пункт 2)
Помни, что монтажный кран можно употреблять только для монтажа секций мачты.

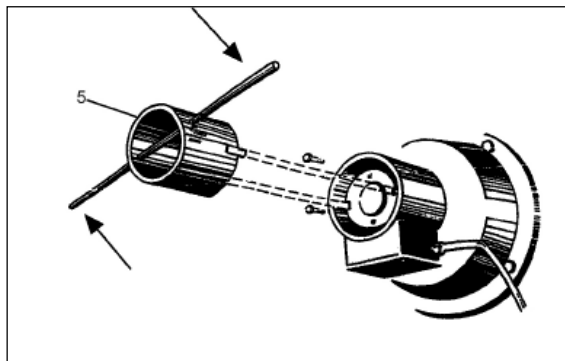
При движения платформы вверх или вниз кран должен быть повернут в бок. Во время нормальной работы платформы установочный кран секций мачты следует снимать.

ТРАВЕРСА

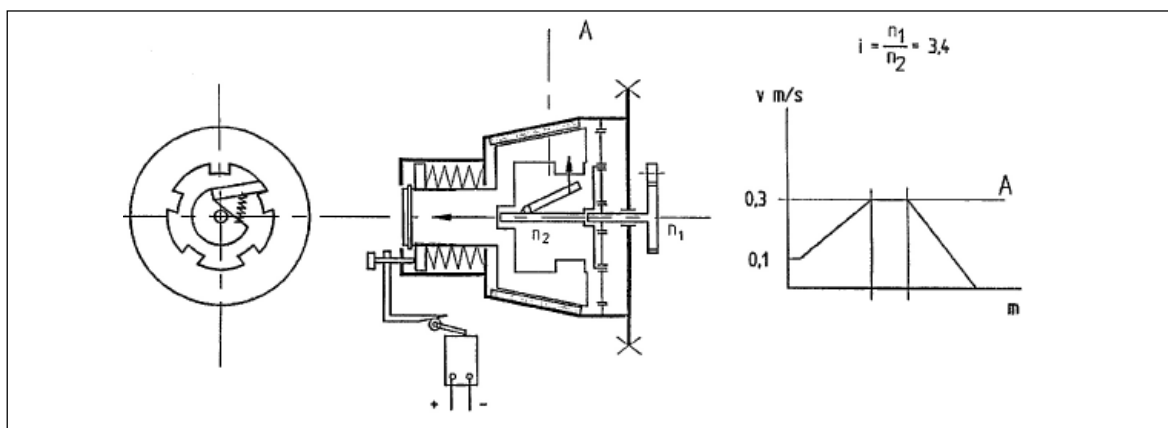
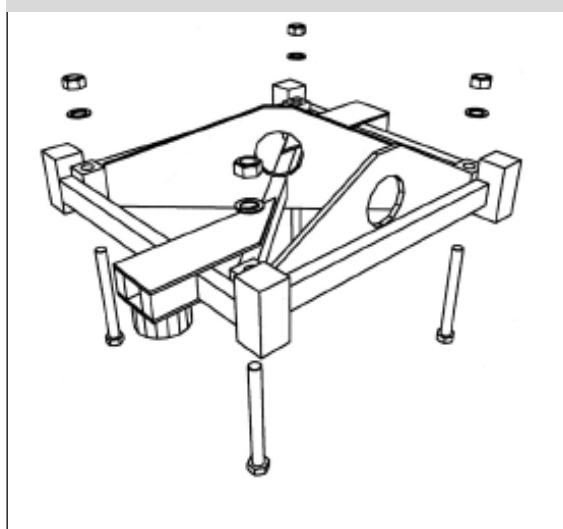

00-0693-50-1

4.6.2.1 СОЕДИНЯЮЩИЕ БОЛТЫ БОКОВОГО ПОМОСТА МАШИН ТИПА TWIN

Болты М 16 х 220 10.9 применяются как болты соединяющие помосты.

Болты М16 х 220 10.9 могут быть применены во всех соединениях помостов, не выступающих более семи (7) боковых помостов в средней платформе.

Если есть восемь (8) боковых помостов в средней платформе - то для соединения балок нижних боковых помостов 4 и 5 необходимо применить болты М18 х 220 10.9 по инструкции рис. 4.39. Во всех других соединениях применяют болты М 16 х 220 10.9.



Рисунок 4.39.

4.6.3. МОНТАЖ ВЫДВИЖНЫХ ПОМОСТОВ

Смотри также 2.2.2.

Макс. ширина выдвижных помостов - 1,0 м.

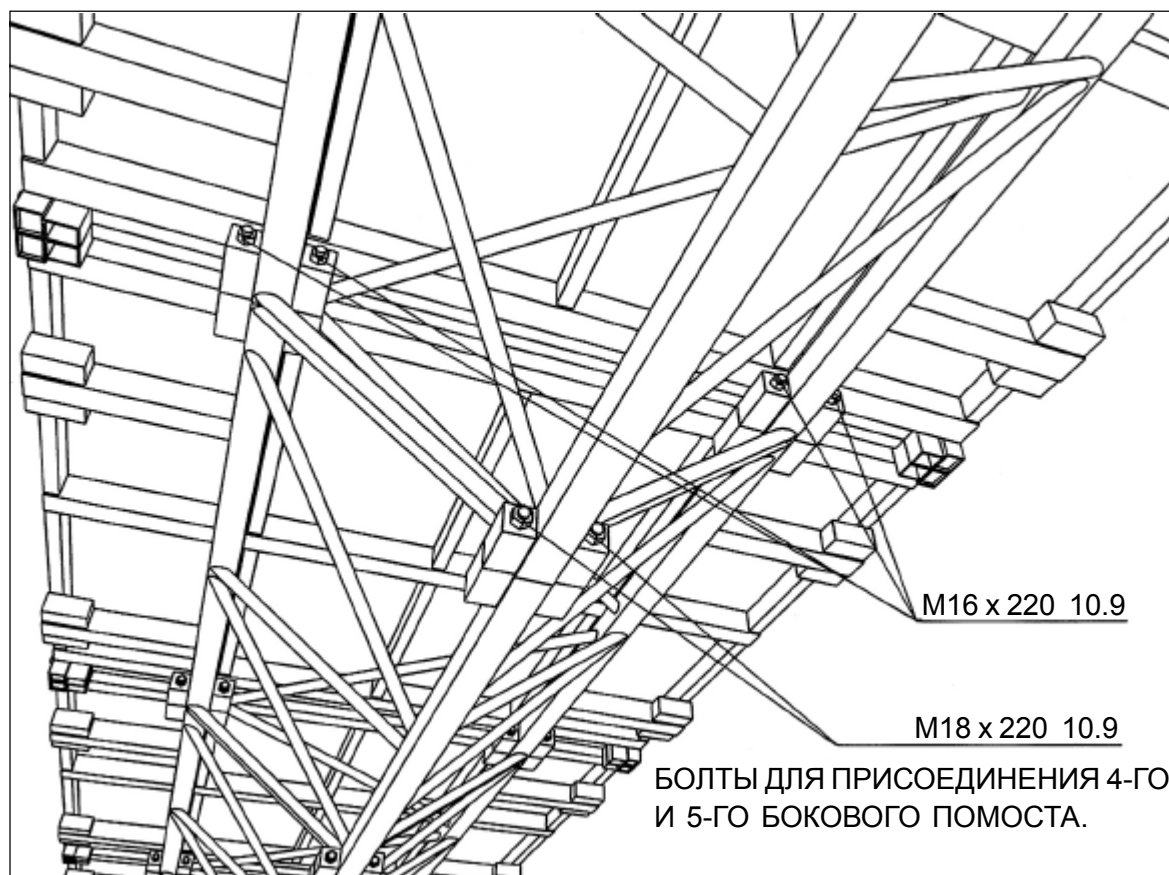
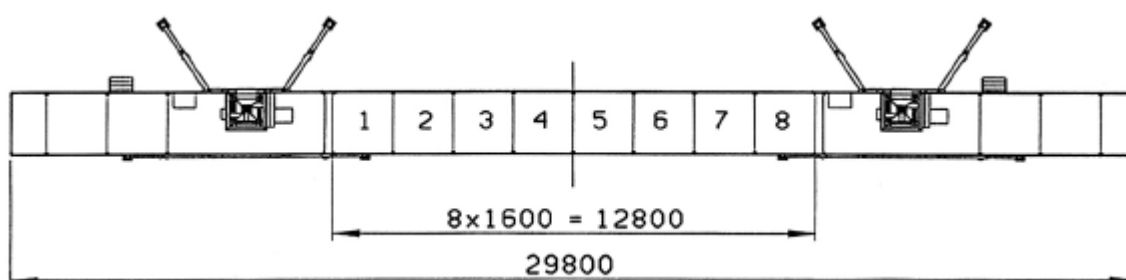
Монтаж выдвижных помостов всегда ведётся в низшем положении платформы.

Монтаж выдвижных помостов ведётся следующим образом:

- Балки выдвинуты на необходимую длину, заблокировать болтом (позиция 1 на рисунку).
- Уставлять плиту из фанеры на выдвинутых балках.
- Фанерную плиту прикрепить при помощи обеспечивающих плит и болтов с гайками (позиция на рис. 2-5).
- Установить и обезопасить столбики
 - круглые столбики - болтами и гайками (позиция 6-7)
 - прямоугольные столбики - болтами для укрепления барьер (позиция 8)
- К столбикам прикрепить доски для барьер и обезопасить их болтами.

! ВНИМАНИЕ!
ОГРАЖДЕНИЕ ПОМОСТОВ ДОСКАМИ НЕОБХОДИМО.
ВО ВРЕМЯ МОНТАЖА ВЫДВИНУТЫХ ПОМОСТОВ
НЕОБХОДИМО ПРИМЕНЯТЬ ЧАСТИ ИСКЛЮЧИТЕЛЬНО
ПРОИЗВОДИТЕЛЯ И МАТЕРИАЛОВ РЕКОМЕНДУЕМЫХ
ПРОИЗВОДИТЕЛЕМ, СМ. ПУНКТ 8.

e

МОНТАЖ ВЫДВИЖНЫХ ПОМОСТОВ



Рисунок 4.40. Монтаж выдвижных помостов.

20-1096-2134

4.7. ПРОВЕРКА СМОНТИРОВАННОЙ МАЧТОВОЙ ПЛОЩАДКИ

После завершения установки и перед вводом в эксплуатацию платформа должна проходить технический осмотр. Уполномоченный инспектор должен обязательно проверить работу механизмов и системы платформы в объёме, указанном ниже:

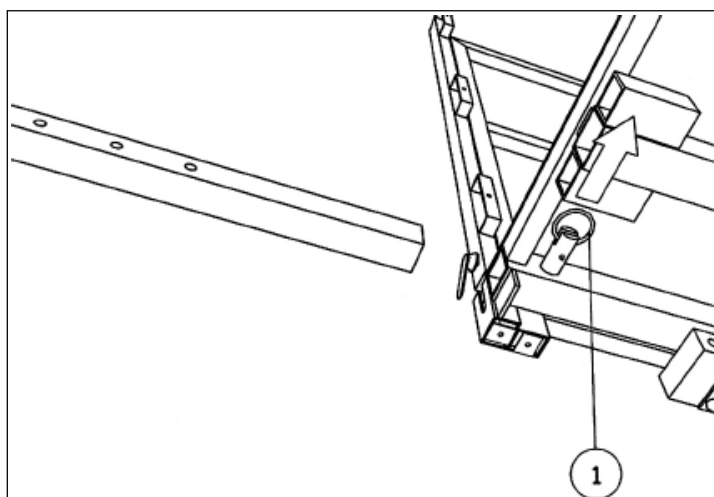
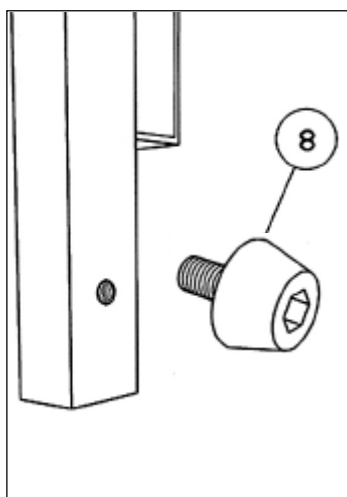
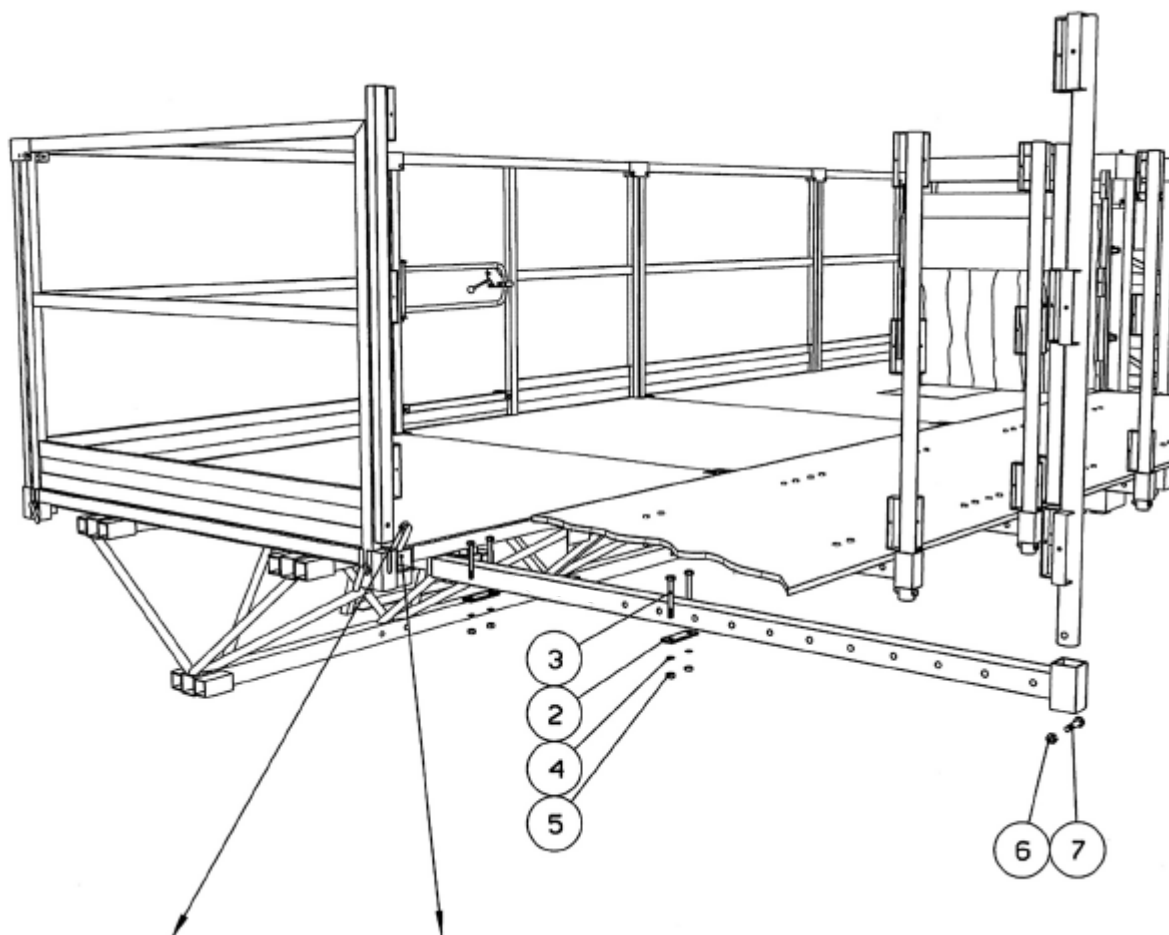
Пределы проверки	Процедура
1. Проверить дистанционное управление ЕЗ.	<ol style="list-style-type: none"> 1. Соединить кабель питания с гнездом Х1. 2. Соединить штекер Х6 коробки дистанционного управления ЕЗ с гнездом Х3 в электрошкафу платформы. 3. Провернуть ключом выключатель S3 в электрошкафу платформы в положение 1. 4. Включить главный выключатель Q1 в электрошкафу телени. Контрольная лампа Н1 должна гореть. 5. Включить главный выключатель Q2 в электрошкафу платформы. 6. Нажать кнопку S2 в электрошкафу платформы. Предупредительный сигнал должен дать сигнализацию. 7. Нажать по очереди кнопки S4 “ВВЕРХ” и S5 “ВНИЗ” на дистанционном управлении ЕЗ, Платформа должна двигаться на соответствующее направление. При спускании платформы в нижнее положение, сирена включается и остаётся включённой до тех пор, как платформа самостоятельно останавливается. <p>ВНИМАНИЕ! Платформа движется так долго пока кнопка будет нажата.</p>
2. Проверить крутящий момент затяжки болтов секции мачты.	8. Нажать кнопку аварийной остановки S6 при движении платформы в любое направление - платформа должна остановиться непосредственно. Проверить соединения всех секции мачты, которые должны быть затянуты с моментом 350 Nm. Вызывать срабатывание этих выключателей путём продвижения
3. Проверить работу конечных выключателей S11,S12 верхних и нижних пределов.	

4.8. ДЕМОНТАЖ МАЧТОВОЙ ПЛОЩАДКИ

Демонтаж платформы следует осуществлять в обратном порядке по отношению к монтажу.

1. Подготовить площадь для хранения боковых помостов и секции мачты.
2. Снять защитные сети мачты.
3. Демонтировать секции мачты и стенные анкеры.
4. Перед демонтажем последних трёх секции мачты не забудьте демонтировать сигнализационную планку.
5. Ограждение демонтировать только тогда, когда платформа находится в нижнем положении.
6. Снять дистанционное управление.



ВНИМАНИЕ:

НЕ ПЕРЕГРУЖАТЬ ПЛАТФОРМУ ДЕМОНТИРОВАННЫМИ СЕКЦИЯМИ МАЧТЫ!

ВНИМАНИЕ: ПРИ ИСПОЛЬЗОВАНИИ МИНИ ОСНОВЫ НЕ ЗАБУДЬТЕ РАЗГРУЗИТЬ И УКРОТИТЬ ПЛАТФОРМУ (МАКС. ДЛИНА ПЛАТФОРМЫ 4,2 М) ПЕРЕД ДЕМОНТАЖЕМ ПОСЛЕДНИХ ТРЁХ НАСТЕННЫХ АНКЕРОВ!

Все демонтированные элементы следуют очистить, обеспечить и хорошо подготовить для транспортировки.